



MANUALE USO E MANUTENZIONE

USE AND MAINTENANCE MANUAL

SCARPAVAPOR® NO LIMITS

COD. BF426

Generatore di vapore per la pulizia e
sanificazione di scarpe e accessori

Steam generator for cleaning and sanitizing of
shoes and accessories



*Bieffe è promotore dell'iniziativa
PERCHÉ BUTTARE?®
che incentiva il ricondizionamento come
alternativa al consumo*

*Bieffe is promoter of the initiative
PERCHÉ BUTTARE?® (Why throwing
away?) that encourages reconditioning
as alternative to consumption*



VIDEO ASSISTENZA
TECHNICAL ASSISTANCE VIDEOS



VIDEO PRODOTTI
PRODUCTS VIDEOS



1. CONTENUTO DELL'IMBALLO

L'apparecchio a causa delle dimensioni viene consegnato in tre parti, da assemblare come descritto nel paragrafo "6. MONTAGGIO".

All'arrivo verificare la presenza delle seguenti parti:







- n.1 Basamento con griglia di scolo
- n.1 Cappa aspirante con luce
- n.1 Gruppo asciugatore appendice verticale
- n.1 Sacco blu asciugatore appendice verticale
- n.1 Griglia per vano asciugatura
- n.2 Griglie porta accessori LUNGHE
- n.2 Griglie porta accessori CORTE
- n.1 Supporto pistole in metallo
- n.1 Fianchetto in metallo nero
- n.3 Bottiglie 1 litri con tappo e adesivo colorato (E-F-G)
- n.1 Tanica 10 litri
- n.1 Tanica 5 litri
- n.1 Aspira-liquidi "basso" con filtro
- n.1 Impugnatura vap./asp. CVK21SC
- n.30 Viti M5x14 inox (in sacchetto)
- n.8 Rondelle Ø17 (in sacchetto)
- n.1 Poster Scarpavapor No Limits
- n.1 Depliant Scarpavapor No Limits
- n.16 Accessori standard
- n.5 Tuniche da 5lt di detergenti specifici
- n.1 Libretto d'istruzioni

In caso di mancata corrispondenza, è necessario comunicarlo immediatamente a Bieffe srl.

Per qualsiasi contatto con Bieffe srl, con i suoi Centri di Assistenza o Rivenditori, citare sempre il tipo di macchina, il numero di matricola (es. SCARPAVAPOR NO LIMITS Cod.BF426 n.matricola...) applicata sul retro della macchina.



SPAZZOLE INCLUSE

 <p>RIP0915 PISTOLA SCHIUMA DETERGENTE (E)</p>	 <p>RIP0921 SPAZZOLA VAPORE (H)</p>
 <p>RIP0906 PISTOLA FINITURA PROTETTIVA (F)</p>	 <p>RIP0914 PISTOLA (G) VAPORE DETERGENTE </p>
 <p>CVK21SC IMPUGNATURA (I) I VAPORE II ASPIRAZIONE</p>	

DETERGENTI INCLUSI

 <p>RIP1484 DETERGENTE SCHIUMA 5Lt</p>	 <p>RIP1485 FINITURA PROTETTIVA 5Lt</p>
 <p>RIP1482 DETERGENTE 5Lt SCARPAVAPOR®</p>	 <p>RIP1483 DETERGENTE PRETRATTANTE 5Lt</p>
 <p>RIP1505 DETERGENTE SPECIALE INT. ENZIMATICO 5Lt</p>	



ACCESSORI STANDARD INCLUSI

	CVCS BOCCHETTA ASPIRAZIONE SETOLE		RIP0706 PROLUNGA ASPIRAZIONE C/VALVOLA Ø35
	RIP5225 SPAZZOLINO D25 M10 – SETOLE NATURALI		MGD14 SPAZZOLINO TRIANGOLA- RE D70 SETOLE NATURALI
	CVEB BOCCHETTA VAPORE/ASPIRAZIONE		CVK54 BOCCHETTA PULISCI CASCO
	RIP5224 SPAZZOLINO D25 M10 – SETOLE IN PEKALON		RIP6001 PANNO MICROFIBRA
	CVK20S BOCCHETTA VAPORE/ASPIRAZIONE		CVF PENNELLO ASPIRANTE
	RIP5221 SPAZZOLINO D25 M10 – SETOLE IN PVC		RIP70A02 PINZA REGGISCARPA CON CALAMITA
	CVE LANCIA ASPIRAZIONE		CVC2 BOCCHETTA ASPIRAZIONE
	MGD04 SETOLE NATURALI		RIP5188 N.2 SPRUZZINI CON ADE- SIVI M/L

ACCESSORI OPTIONAL PULIZIA TAPPETI E POLTRONE

	RIP1433 DETERGENTE CHEWING-GUM 1 KG		CVK20 BOCCHETTA ASPIRAZIONE/VAPORE
	CVT ASPIRAZIONE/VAPORE 240 mm		RIP1434 DETERGENTE TAPPEZZERIA 5 KG
	CVK51 PROLUNGA ASPIRAZIONE/ VAPORE 100 CM		CARFON BF350 ASCIUGATORE SEDILI, MATERASSI, TAPPETI



2. ISTRUZIONI OPERATIVE E PER LA SICUREZZA

ATTENZIONE

Vi invitiamo a leggere con attenzione tutte le avvertenze e le istruzioni incluse nel presente manuale relative alla sicurezza ed al funzionamento dell'apparecchio prima del suo utilizzo. **CONSERVARE IL PRESENTE MANUALE IN VISTA DI CONSULTAZIONI FUTURE**

1. Questo apparecchio è destinato solo ed esclusivamente all'uso per il quale è stato concepito ed il costruttore non può essere ritenuto responsabile per eventuali danni determinati di un uso improprio.
2. L'uso conforme del macchinario è unicamente quello descritto nel presente manuale di istruzioni.
3. Dopo aver eliminato l'imballaggio assicurarsi che il prodotto non sia danneggiato. Eventuali danni devono essere immediatamente segnalati al rivenditore.
4. Questo apparecchio non è destinato all'impiego in ambienti esterni e/o in ambienti a rischio di congelamento.
5. L'apparecchiatura deve essere utilizzata e riposta su superficie piana e stabile.
6. Prima di utilizzare l'apparecchio, controllare che non vi siano danni visibili. Non mettere mai in funzione l'apparecchio se danneggiato e/o se si notano delle perdite di acqua e/o se lo stesso è caduto a terra: nel caso è necessario indirizzarlo presso l'apposito centro di assistenza in quanto potrebbe venir meno la sicurezza dell'uso ed essere fonte di pericolo.
7. Questo apparecchio non deve essere utilizzato da bambini o da persone che non siano in grado di comprendere i rischi connessi all'utilizzo dello stesso.
8. Non lasciare l'apparecchio incustodito quando bambini e/o persone che non sono in grado di comprenderne i rischi e/o animali si



trovano nei pressi dallo stesso.

9. Impedire l'uso dell'imballaggio e di sue parti da parte di bambini e/o persone che non sono in grado di comprenderne i rischi e/o animali in quanto potenziali fonti di pericolo di soffocamento.

10. Non lasciare il macchinario inutilmente alimentato perché può diventare fonte di pericolo ma, una volta ultimato l'uso, spegnere gli interruttori e staccare la spina.

11. Collegare il macchinario a prese elettriche compatibili con la spina in dotazione, accertandosi che la stessa sia in buono stato. Utilizzare, in caso di necessità, solo spine e/o prolunghe elettriche appositamente ammesse e contrassegnate da marchio CE in base alle direttive europee e/o opportunamente dimensionate e con impianto di messa a terra.

12. Qualsiasi tipo di manipolazione e/o di pulizia deve essere eseguita a macchinario spento e raffreddato con la spina del cavo di alimentazione staccata dalla presa di corrente.

13. Utilizzare esclusivamente pezzi di ricambio ed accessori originali.

14. Far eseguire installazione, manutenzione, riparazione solo da personale qualificato e autorizzato dal fabbricante.

15. Prima di collegare l'apparecchio assicurarsi che la tensione di rete corrisponda ai dati riportati sull'etichetta applicata sul macchinario; se non si è certi del tipo di corrente del proprio impianto elettrico, contattare personale specializzato.

16. L'impianto elettrico al quale la macchina deve essere allacciata deve essere munito di interruttore differenziale (impianto salvavita) e di conduttore di protezione (messa a terra) obbligatori a termini di legge. Assicurarsi che questi requisiti fondamentali per la sicurezza siano presenti ed, in caso di dubbio, far controllare l'impianto da un tecnico specializzato. Il fabbricante declina ogni responsabilità per eventuali danni a persone e/o a cose derivanti dall'assenza o dal malfunzionamento dell'interruttore differenziale



e/o del conduttore di protezione.

17. Il funzionamento sicuro della macchina è garantito solo se viene allacciata alla rete elettrica pubblica, con una spina a 3 poli (non con un allacciamento fisso). Una volta allacciata alla rete, la presa deve rimanere accessibile in modo da poter essere staccata in caso di necessità.

18. I dati di allacciamento (protezione, frequenza e tensione) indicati sulla targhetta presente nella macchina, devono assolutamente corrispondere a quelli della rete elettrica alla quale si collegherà la macchina affinché questa non subisca danneggiamenti. In caso di dubbi rivolgersi a un tecnico qualificato.

19. È importante sostituire il cavo di alimentazione con un cavo dello stesso tipo (disponibile presso l'assistenza tecnica autorizzata) non appena presenti segni di danneggiamento anche lieve. La sostituzione può essere eseguita solo dal personale autorizzato o dall'assistenza tecnica autorizzata dal fabbricante.

20. Il tappo/valvola di sicurezza va sostituito ogni 3 anni dalla prima accensione.

21. Con alcune delle nostre apparecchiature, è possibile anche erogare detergente. Si raccomanda, in questi macchinari, di non versare detersivi schiumogeni all'interno del serbatoio dedicato, in quanto la schiuma potrebbe entrare direttamente nel motore di aspirazione e causarne la rottura.

22. In tutti i modelli, non versare detersivi, sostanze chimiche, acidi, solventi, sostanze corrosive, tossiche, profumi, ecc. all'interno della caldaia, ma utilizzare esclusivamente acqua, assicurandosi di aver prima staccato l'apparecchio dalla fonte di alimentazione elettrica.

23. Non usare l'apparecchiatura per aspirare polveri o liquidi corrosivi (acidi o basici), infiammabili e/o esplosivi.

24. Non lavare l'apparecchiatura con getti d'acqua, non immergere in acqua ma utilizzare esclusivamente un panno umido ad appa-



recchio scollegato e raffreddato. Non utilizzare detergenti di alcun tipo.

25. Non toccare mai l'apparecchio collegato al cavo di alimentazione con mani umide o bagnate e/o a piedi scalzi.

26. Non utilizzare l'apparecchio vicino ad acqua (lavandini, piscine, vasche da bagno, recipienti, ecc.) o in luoghi in cui può essere suscettibile pericolo di esplosione o in presenza di sostanze tossiche e/o infiammabili.

27. Non dirigere eventuali getti di vapore verso persone e/o animali, apparecchiature elettriche e/o elettroniche collegate a rete elettrica.

28. Non spingere o tirare l'apparecchiatura dal fusto inox. Per spostare la macchina utilizzare l'apposito maniglione.

29. Non tirare il tubo della pistola vapore/acqua per spostare la macchina.

30. Qualsiasi intervento di manutenzione, riparazione, pulizia deve essere effettuato a macchina fredda con pressione "zero".

31. Al termine di ogni sessione di lavoro svuotare e pulire il fusto inox di raccolta sporco dopo aver scollegato l'apparecchio dal cavo di alimentazione. È necessario effettuare lo svuotamento/pulizia della caldaia almeno una volta al mese. Prima di effettuare tale operazione è necessario scollegare il macchinario dalla rete elettrica, attendere il raffreddamento dello stesso e svitare delicatamente di mezzo giro la valvola di sicurezza per togliere la eventuale pressione residua ancora presente all'interno della caldaia. Solo quando non è più presente vapore all'interno della caldaia, posizionare un contenitore alla base del macchinario, aprire con cautela il rubinetto di scarico così da permettere la fuoriuscita dell'acqua residua. Se l'acqua non esce controllare l'uscita non sia ostruita dal calcare. In caso di formazione di calcare all'interno della caldaia è possibile inserire all'interno della stessa un bicchiere di acqua miscelata con dell'aceto. Successivamente scuotere e svuotare la



caldaia risciacquando con sola acqua. Si raccomanda di non inserire alcun prodotto anticalcare.

32. Durante l'uso il tappo/valvola di sicurezza non deve essere rimosso, ma al termine dell'utilizzo è necessario svitare con cautela il tappo (di circa un giro) per togliere pressione alla caldaia.

33. Non rimuovere mai i dispositivi e le protezioni di sicurezza.

34. Prima di riempire la caldaia (nel caso di modello con ricarica manuale) staccare la spina dalla presa di corrente. Non utilizzare acqua distillata o demineralizzata.

35. In caso di anomalia nel malfunzionamento (motore troppo rumoroso, pompa non funzionante, eccessivo riscaldamento o altri segnali sospetti), spegnere la macchina, scollegare la spina di alimentazione e consultare la sezione "RISOLUZIONE GUASTI" del manuale.

36. In caso di lunghi periodi di inattività, disinserita la spina di alimentazione, svuotare la caldaia e riporre la macchina in un luogo asciutto.

37. Conservare l'imballaggio originale per l'eventuale trasporto al servizio di assistenza tecnica autorizzata.

BIEFFE DECLINA OGNI RESPONSABILITÀ IN CASO DI DANNI DIRETTI E/O INDIRETTI A PERSONE, COSE O ANIMALI DOVUTE AL MANCATO RISPETTO DI TUTTE LE PRESCRIZIONI CONTENUTE NEL PRESENTE LIBRETTO.



2.1 SMALTIMENTO APPARECCHIO

Questo prodotto è soggetto alla direttiva 2002/96/EC del Parlamento europeo e del Consiglio dell'Unione europea sui rifiuti di apparecchiature elettriche ed elettroniche (RAEE): Il simbolo del cestino barrato, presente sulla macchina, indica l'obbligo di non smaltirla come rifiuto urbano ma di consegnarla in un centro di raccolta differenziata per apparecchiature elettriche ed elettroniche oppure di renderla al rivenditore all'atto dell'acquisto di nuova apparecchiatura equivalente. La raccolta differenziata per l'avvio successivo dell'apparecchio al riciclaggio ed allo smaltimento compatibile con le esigenze ambientali, contribuisce ad evitare effetti negativi sull'ambiente e sulla salute umana dovuti alla presenza di sostanze pericolose o ad un uso improprio delle stesse o di parti di esse. Per informazioni dettagliate inerenti i sistemi di raccolta disponibili rivolgersi al servizio locale di smaltimento rifiuti o presso il rivenditore. Chiunque smaltisca abusivamente questo prodotto è soggetto alle sanzioni previste dalla normativa vigente in materia.



**RAEE raccolta differenziata,
affisso sulla scatola di imballaggio.**



2.2 TARGHE E PITTOGRAMMI

 <p>Superfici che presentano un'alta temperatura</p>	 <p>Leggere le istruzioni prima di usare l'apparecchio elettrico</p>	 <p>Rischio di scossa elettrica</p>
 <p>Indossare occhiali protettivi</p>	 <p>Rischio di scivolamento in caso di versamento prodotti liquidi</p>	 <p>Indossare guanti protettivi</p>
 <p>Caldia in pressione non svitare il tappo e non aprire il rubinetto di scarico</p>	 <p>Disconnettere la spina di alimentazione elettrica per isolare l'apparecchio elettrico</p>	 <p>Spruzzo di vapore non dirigere il getto verso il corpo</p>

2.3 DETERGENTI DA NON USARE

PRONTUARIO INDICATIVO DEI CODICI DI PERICOLOSITÀ INDICATO SUI PRODOTTI DA NON UTILIZZARE CON LA MACCHINA ED I SUOI DISPOSITIVI

C = CORROSIVO

O = COMBURENTE

FF+ = INFIAMMABILE

E = ESPLOSIVO

TT+ = TOSSICO

Xi = IRRITANTE

N = PERICOLOSO PER L'AMBIENTE

Xn = NOCIVO



2.4 TARGA DI IDENTIFICAZIONE (FACSIMILE)



Power Supply Alimentazione	220/230 V 50/60 Hz	Potenza appendice asciug. Drying out.area power	150W
Volume caldaia Boiler capacity	2,8 lt	Max drying temp. Temp. max asciugatura	40°C
Boiler power Potenza caldaia	2200W	Vacuum hood power Potenza cappa aspirante	150W
Boiler pressure Pressione caldaia	5 bar	Potenza aspiraliquidi Vacuum Power	1200W
Boiler filling system Ricarica caldaia	AUTO	Compressed air max pressure input Pressione max ingresso aria compressa	2,8 lt
Drying van power Potenza vano asciugatura	150W		
N.		Made in Italy	

3. CONDIZIONI DI GARANZIA

L'apparecchio acquistato è coperto da garanzia legale dalla data di acquisto per difetti di conformità presenti al momento della consegna del macchinario. Se l'acquirente è da considerarsi quale consumatore ai sensi della normativa vigente, la garanzia sarà estesa per un periodo di 24 mesi dall'acquisto. Per coloro che acquisiscono i macchinari tramite partita IVA il prodotto è garantito un anno per difetti già presenti dalla data di acquisto. La presente garanzia è valida nei Paesi che hanno recepito la direttiva Europea 99/44/CE, per gli altri valgono le normative vigenti in tema di garanzia. Per ottenere tale intervento in garanzia la data di acquisto deve essere comprovata da un documento valido agli effetti fiscali rilasciato dal venditore ed in difetto di tale allegazione gli interventi saranno effettuati a carico dell'acquirente. Il macchinario dovrà essere fatto pervenire, nell'imballo originale, a cura dell'utente presso un centro di assistenza tecnica o rivenditore autorizzato dal costruttore. La garanzia non si applica qualora:

1. I guasti derivino da caso fortuito o da fatto imputabile a terzi o siano causati dal Cliente;
2. I difetti o danni siano stati provocati dal trasporto;
3. Ci si riferisca a parti danneggiate dal consumo e sottoposte a normale usura (ad es. parti verniciate o smaltate, manopole, maniglie, parti in plastica mobili ed asportabili, lampade, parti in vetro, tubi di gomma, cavi elettrici esterni, motori, ventole, impugnature, guarnizioni, valvole, accessori, ecc.);
4. Il macchinario sia stato installato e/o regolato in maniera erronea e/o ne sia stato fatto un uso non conforme alle indicazioni e a qualunque avvertenza o disposizione contenuta nel presente libretto;
5. Siano presenti anomalie dell'impianto elettrico o insufficiente portata dello stesso;
6. Vi sia stata trascuratezza e negligenza della manutenzione e/o pulizia del macchinario;
7. Vi siano state manomissioni di personale non autorizzato; uso improprio del macchinario; utilizzo di componenti non originali;
8. Vi sia stata manomissione del sigillo che impedisce l'accesso alle parti interne dell'apparecchio;
9. Vi sia stato un utilizzo non appropriato e non conforme alle istruzioni;
10. In caso di guasti e/o vizi non imputabili ad un difetto di produzione.



4. DATI TECNICI

Alimentazione	220-230 V - 1Ph - 50/60 Hz
Capacità caldaia	2,8 lt
Potenza caldaia	2200 W
Pressione caldaia	5 bar
Ricarica caldaia	Automatica
Potenza vano asciugatura	150 W
Potenza appendice asciugatura	150 W
Pressione max ingresso aria compressa	4 bar
Temperatura massima di asciugatura	40°C
Potenza cappa di aspirazione	150 W
Wet vacuum cleaner power	1200 W
Dimensioni	90x62xH182
Peso	116 Kg

5. DESCRIZIONE DELLA MACCHINA

Il sistema è costituito da un mobile formato da pannelli in acciaio verniciato e acciaio inox, fissati con apposite viti alla struttura.

All'interno sono presenti le pompe per l'erogazione dei prodotti detergenti, il sistema elettronico di controllo e di comando, aspiratori, elettrovalvole per l'erogazione dei prodotti collegate con tubi flessibili alle spazzole e alle pistole esterne ecc.

Il generatore di vapore è il cuore dell'apparecchio ed è totalmente in rame, le resistenze sono esterne alla caldaia e non immerse nell'acqua. Questa soluzione tecnica permette di eliminare i problemi di usura e di risparmiare elettricità, riducendo al minimo i tempi di attesa.

La pressione di lavoro è controllata da un pressostato di precisione, la sicurezza è garantita da una valvola di sfiato opportunamente tarata, tramite un manometro è possibile vedere la pressione presente all'interno.



SCARPAVAPOR NO LIMITS - MOD.BF426



1	Cappa aspirazione con luce	6	Pedali di comando
2	Pistole e spazzole	7	Vano asciugatura scarpe
3	Pannello porta accessori e flaconi detergente	8	Vasca raccolta acqua sporca
4	Basamento	9	Dispositivo di asciugatura verticale
5	Vano generatore di vapore, taniche e aspira liquidi		



6. ASSEMBLAGGIO

1. Installare la cappa (B) sopra il basamento (C) e il gruppo asciugatura verticale (A) sulla sommità della cappa. Fissare il fianchetto laterale (D) sul lato destro della macchina.
2. Fissare la cappa al basamento, avvitando a fondo le viti fornite, con un cacciavite.
3. Introdurre le due barre del gruppo di asciugatura verticale all'interno delle sedi (E,F) mandandolo in battuta sui tamponi (G).
4. Fissare le barre con le apposite viti fornite, impiegando un cacciavite.
5. Collegare la spina alla presa di corrente sulla sommità della cappa. *Illustrazione indicativa, la spina può differire dall'immagine.*

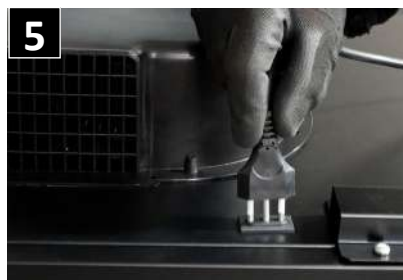
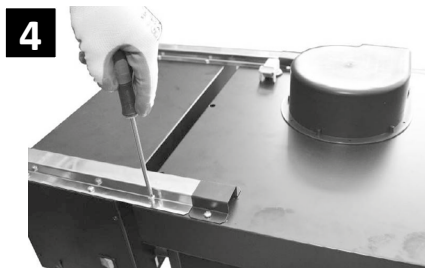
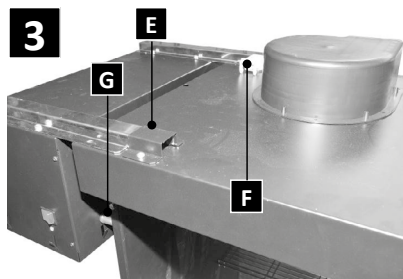
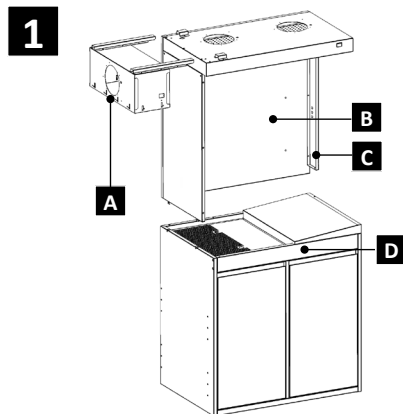



- Collocare il fianchetto laterale (D) sul fianco sinistro della macchina, tra il basamento (C) e la cappa (B).
- Fissare il fianchetto tramite le apposite viti, con l'ausilio di un cacciavite.
- Collocare e fissare tramite viti la staffa reggi-pistole (H) alla cappa (B).





9. Collocare le pistole e le spazzole nei relativi ganci, come mostrato in figura.
10. Collocare e fissare tramite apposite viti e rondelle, le mensole lunghe, al pannello:
 - mensola porta accessori (in alto);
 - mensola porta flaconi (in basso).
11. Collocare e fissare tramite apposite viti e rondelle, le mensole corte al fianco sinistro della macchina.

9



10

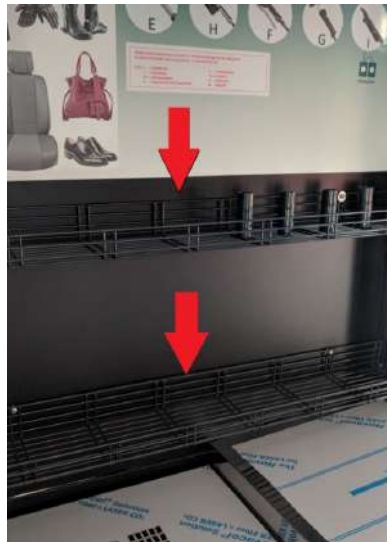

11





7. AVVIAMENTO

1. Innestare il tubo di aria compressa nell'apposito raccordo rapido.

Il compressore necessario per l'utilizzo della schiuma detergente, non è fornito con l'apparecchio. La pressione di ingresso dell'aria dev'essere compresa tra 1 e 6 bar.

2. Aprire il sezionatore a monte dell'impianto, per alimentare l'apparecchio.
3. Inserire l'aspira liquidi precedentemente vuotato e pulito, nell'apposita sede nel basamento nel box di destra.

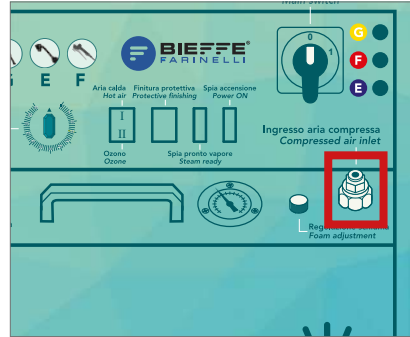

4. Collegare la spina dell'aspira liquidi nell'apposita presa di corrente. Accendere in posizione "ON/1" l'interruttore dell'aspira liquidi.

MOLTO IMPORTANTE: Prima di iniziare il lavoro inserire un cucchiaio di aceto all'interno del fusto inox di aspirazione. Questo serve per inibire la schiuma ed evitare che finisca all'interno del motore creando possibili danni.

5. Per collegare l'impugnatura vapore/aspirazione cod.CVK21SC, connettere la spina del tubo del vapore nella presa "uscita vapore" e innestare il tubo di aspirazione nel bocchettone del fusto aspiraliquidi. Il vapore e l'aspirazione di CVK-21SC sono azionabili attraverso la pedaliera. È descritto nel dettaglio nelle pagine seguenti.

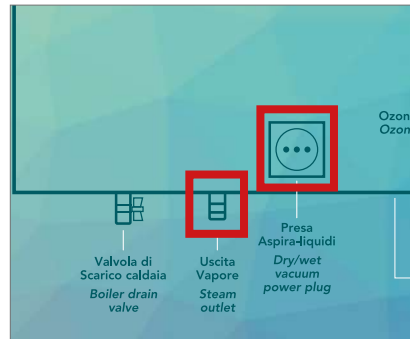

6. Riempire con acqua di rubinetto la tanica (D) (non usare acqua distillata o demineralizzata) e collocarla sotto il basamento nel box di destra.
7. Inserire in profondità il tubo di ricarica con il sensore di fine acqua all'interno della tanica.
8. Collocare la tanica vuota (C) nel box di destra e inserire il tubo di scarico acqua sporca al suo interno.

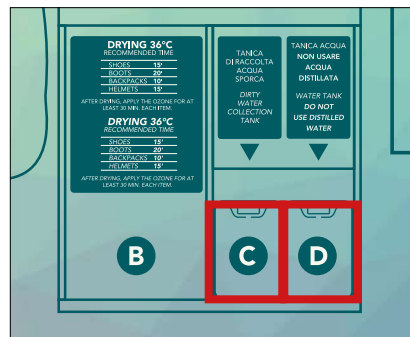



9. Posizionare sulla mensola i flaconi:
 - prodotto per schiuma (E) blu;
 - prodotto per finitura (F) rosso;
 - prodotto detergente (G) giallo
10. Inserire all'interno dei flaconi (E,F,G) i tubi di pescaggio, contrassegnati coi rispettivi colori o lettere, facendoli passare attraverso i fori presenti nel fianchetto laterale sinistro. Assicurarsi che sia presente un filtro all'estremità di ogni tubo di pescaggio.

I prodotti possono essere diluiti in base alle specifiche scritte sull'etichetta del flacone. Utilizzare detergenti consigliati da Bieffe, in quanto testati ed approvati per un rispetto dei materiali trattati e dell'ambiente. Leggere le schede di sicurezza dei prodotti impiegati.

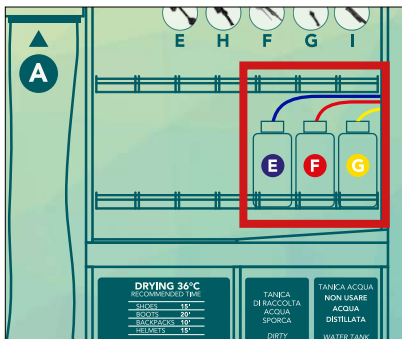

11. Verificare che il tappo “VALVOLA DI SICUREZZA” sia chiuso manualmente (non avvitare troppo forte, non usare attrezzi).

Verificare che il rubinetto di scarico sotto la caldaia sia chiuso.

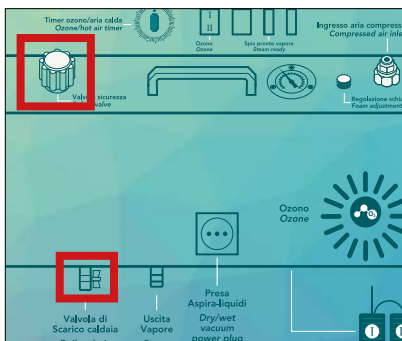



8. ACCENSIONE

1. Collegare la spina di alimentazione del basamento alla presa di corrente. Collegare la spina di alimentazione della cappa di aspirazione alla presa di corrente.

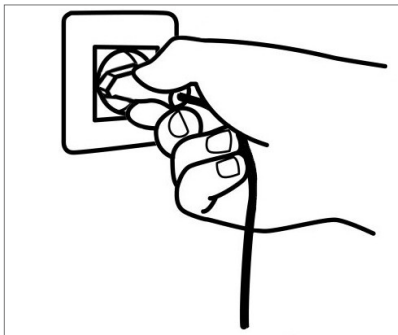

2. Ruotare in posizione "ON/1" l'interruttore sul basamento per avviare la caldaia. La pompa carica automaticamente l'acqua nella caldaia. Un sistema automatico di ricarica formato da una scheda elettronica e una pompa, mantengono il livello di acqua costante durante l'utilizzo. Il primo riempimento della caldaia può richiedere fino a dieci minuti.

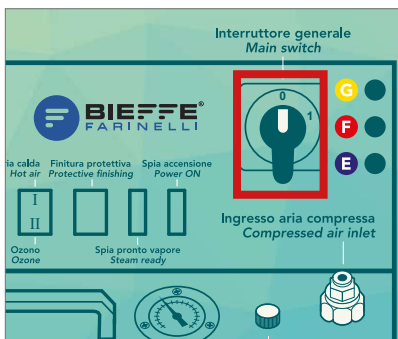

3. La pressione è raggiunta in circa quindici minuti ed è segnalata dall'accensione della spia luminosa "PRONTO VAPORE". Durante il funzionamento la pressione indicata sul manometro (5÷6 bar) subisce delle oscillazioni in funzione della quantità di vapore erogato. **È normale che il manometro indichi una pressione più bassa durante l'utilizzo del vapore.**

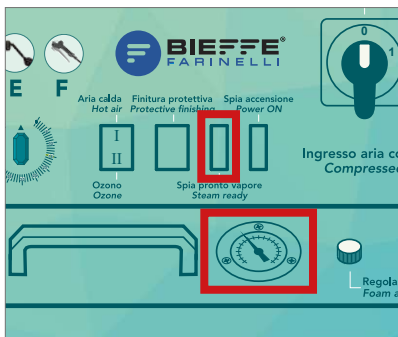



9. CICLO DI LAVORO CONSIGLIATO

Le informazioni seguenti descrivono la pulizia della scarpa, ma sono valide per la pulizia di caschi, giacche ecc.

Indossare gli occhiali protettivi contro eventuali schizzi. Indossare i guanti per evitare di scottarsi col vapore.

1. Accendere l'interruttore della pompa finitura protettiva, posto sul pannello laterale della macchina.

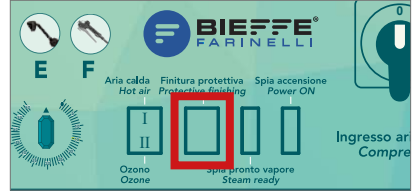

2. Accendere la cappa e la luce posizionando gli interruttori su "ON/1".
3. Introdurre la pinza all'interno della scarpa.



9.1 UTILIZZO DELLA PISTOLA SCHIUMA DETERGENTE

1. Assicurarsi che ci sia il prodotto idoneo nel contenitore blu (E) poi premere l'interruttore sull'impugnatura della pistola schiuma.



2. È possibile regolare l'intensità della schiuma agendo sulle manopole di regolazione.
3. Spruzzare la schiuma uniformemente e strofinare la superficie.

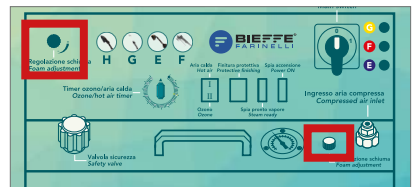



9.2 UTILIZZO DELLA PISTOLA VAPORE/DETERGENTE

1. Montare sull'ugello della pistola (G), la spazzolina più idonea al materiale da pulire. Assicurarsi che sia presente il detergente idoneo nel contenitore giallo (G).
2. Sull'impugnatura sono presenti due pulsanti di erogazione: vapore (rosso) e detergente (bianco).
3. Erogare il detergente sulla superficie per sgrassare le macchine più ostinate. Lasciare agire qualche minuto per sgrassare maggiormente.
4. Erogare il vapore strofinando con lo spazzolino per pulire la superficie. Fare attenzione all'uso del vapore o all'uso di spazzolini rigidi su materiali più delicati.

Non erogare il vapore per lungo tempo su di uno stesso punto della superficie da pulire. Bieffe non è responsabile per eventuali danni provocati dall'operatore.



G

VAPORE
DETERGENTE





9.3 UTILIZZO DELLA SPAZZOLA VAPORE

1. Sciacquare la scarpa dai residui di detergente e di sporco, erogando il vapore con l'apposita spazzola. Premere il pulsante presente sull'impugnatura della spazzola per erogare il vapore.



9.4 UTILIZZO DELL'IMPUGNATURA VAPORE/ASPIRAZIONE CVK215C

1. Sciacquare la scarpa dai residui di detergente e di sporco, erogando il vapore con l'apposita spazzola. Premere il pulsante presente sull'impugnatura della spazzola per erogare il vapore.



VAPORE
DETERGENTE





9.5 UTILIZZO DELLA PISTOLA FINITURA PROTETTIVA

1. Assicurarsi che sia presente il prodotto idoneo nel contenitore blu (F).
2. Premere la leva sull'impugnatura della pistola F per erogare il prodotto finitura protettiva. Nebulizzarlo uniformemente su tutta la superficie.



9.6 ASCIUGATURA A 36°C NEL BOX

1. Per l'asciugatura, inserire il capo nell'apposito box di asciugatura, sulla sinistra nel basamento. Chiudere lo sportello del box.
2. Selezionare il soffiatore per l'asciugatura posizionando l'interruttore su "1" ARIA CALDA.
3. Ruotare il timer sul tempo di asciugatura desiderato.

I tempi consigliati per l'asciugatura sono contenuti nella tabella affissa nel box di destra.

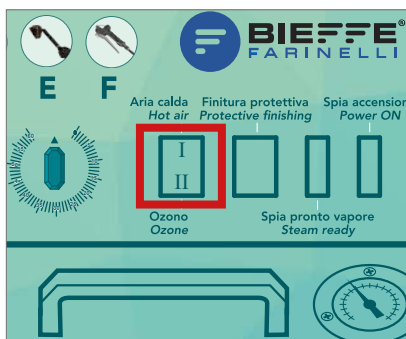



9.7 OZONIZZAZIONE

1. Al termine dell'asciugatura si può sottoporre il capo ad un trattamento di ozono.
2. Selezionare il soffiatore per l'ozono posizionando l'interruttore su "2" OZONO.

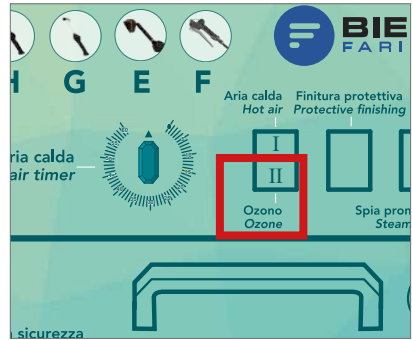

3. Ruotare la manopola del timer per avviare il getto di ozono, secondo i tempi consigliati, contenuti nella tabella affissa nel box di destra.



9.8 ASCIUGATURA NATURALE NELL'APPENDICE

1. Dopo aver trattato dei capi come giacche, tute in pelle ecc. è possibile eseguire l'asciugatura nell'appendice verticale, impiegando un appendice abiti da agganciare nel punto (A).
2. Aprire la cerniera del sacco per introdurre ed appendere il capo.
3. Chiudere la cerniera completamente o parzialmente, per determinare la quantità di aria che fuoriesce dal sacco.
4. Accendere l'interruttore presente sull'appendice e ruotare il timer in base al tempo di asciugatura desiderato.
5. L'aria è a temperatura ambiente per permettere di asciugare materiale come pelle, camoscio ecc..

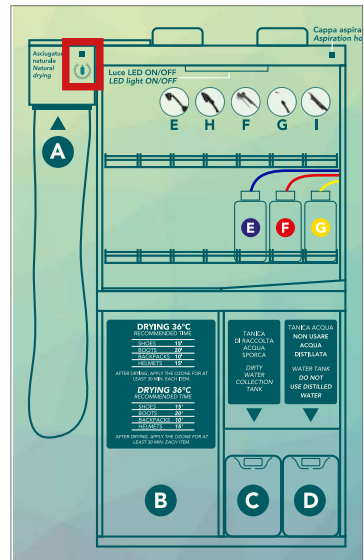



10. OPERAZIONI DI PULIZIA MACCHINA

10.1 SVUOTAMENTO E PULIZIA CALDAIA

QUESTA OPERAZIONE DEVE ESSERE EFFETTUATA SECONDO L'USO DELLA MACCHINA, ALMENO UNA VOLTA AL MESE. IN CASO CONTRARIO, LA GARANZIA DECADE.

1. Scollegare la spina di alimentazione del basamento dalla presa di corrente.
2. Scollegare la spina di alimentazione della cappa di aspirazione dalla presa di corrente.

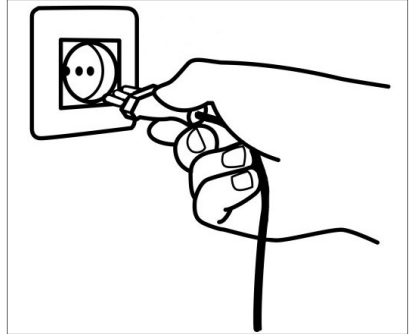

3. Attendere il raffreddamento della caldaia.
4. Verificare sul manometro, che non sia presente pressione all'interno della caldaia.

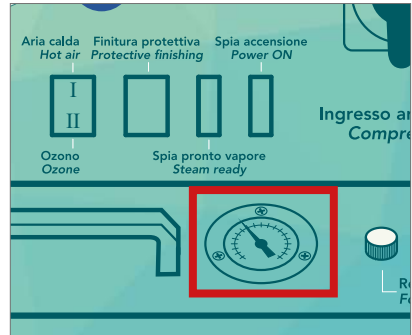

5. Posizionare un contenitore di almeno 3 litri sotto il rubinetto di scarico della caldaia.
6. Aprire prima la "VALVOLA DI SICUREZZA" con estrema cautela (pressione eventuale residua).

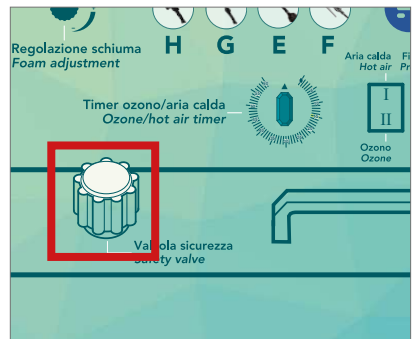



7. Aprire la “VALVOLA DI SCARICO CALDAIA” per svuotare la caldaia.

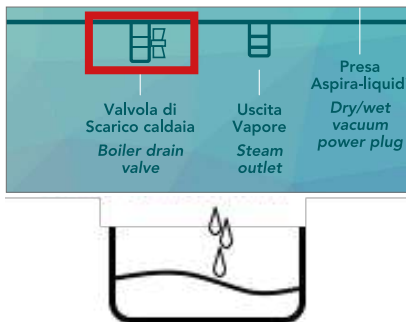

10.2 PULIZIA PIANO DI LAVORO

1. Rimuovere la griglia dal piano di lavoro.
2. Si può pulire la vasca di raccolta, utilizzando il getto di vapore.



3. Non impiegare spugnette abrasive o prodotti graffianti che possono danneggiare il piano in acciaio.



4. Accedere al vano di destra, estrarre il tubo di scarico dalla tanica.
5. Rimuovere la tanica con l'acqua sporca.
6. Una volta scaricata e lavata accuratamente, riporla nel vano e introdurre il tubo di scarico all'interno.





10.3 PULIZIA ASPIRALIQUIDI

1. Scollegare la spina di alimentazione elettrica.
2. Estrarre l'aspiraliquidi dal vano.



3. Disconnettere il bocchettone di aspirazione.
4. Sganciare il coperchio.
5. Estrarre il filtro dalla sede e lavarlo con acqua pulita.



6. Svuotare e lavare l'interno del fusto con acqua pulita.

NON IMPIEGARE SPUGNETTE ABRASIVE O PRODOTTI GRAFFIANTI CHE POSSONO DANNEGGIARE IL METALLO.

7. Al termine, quando i dispositivi sono asciutti, rimontare i componenti dell'aspiraliquidi e riportarlo nel vano.

MOLTO IMPORTANTE: PRIMA DI INIZIARE IL LAVORO INSERIRE UN CUCCHIAIO DI ACETO ALL'INTERNO DEL FUSTO INOX DI ASPIRAZIONE. QUESTO SERVE PER INIBIRE LA SCHIUMA ED EVITARE CHE FINISCA ALL'INTERNO DEL MOTORE CREANDO POSSIBILI DANNI.

10.4 PULIZIA POMPE

A fine giornata, per la pulizia delle pompe introdurre i tubi blu, rosso, giallo (E, F, G rispettivamente) nel flacone W con acqua e premere i pulsanti della corrispondente pistola fino a quando il prodotto residuo (detergente) non sarà finito.



11. RISOLUZIONE GUASTI

ANOMALIA	POSSIBILI CAUSE	RIMEDI
L'apparecchio non si accende	Cavo elettrico interrotto	Contattare un centro assistenza autorizzato per la sostituzione
La caldaia non va in pressione	Verificare la presenza della tensione di rete	Inserire la spina su un'altra presa di corrente e ruotare l'interruttore su ON/1 e verificare la presenza della tensione di rete
	Resistenza caldaia difettosa	Contattare un centro assistenza autorizzato
Non esce vapore dalle pistole	Rubinetto di regolazione chiuso	Ruotare il rubinetto di regolazione in senso antiorario
	Manca pressione nella caldaia	Attendere che la pressione aumenti
	I pulsanti delle pistole o le elettrovalvole sono difettose	Contattare un centro assistenza autorizzato
Dalla pistola esce vapore senza premere il pulsante	Il pulsante della pistola o l'elettrovalvola è difettosa	Chiudere il rubinetto di regolazione vapore/acqua e contattare un centro assistenza autorizzato
Non esce acqua dal rubinetto di scarico sotto la macchina	Il rubinetto può essere intasato dal calcare	A caldaia fredda aprire il rubinetto e introdurre un cacciavite all'interno del foro per liberarlo dalle impurità
Esce vapore dal tappo di riempimento con valvola di sicurezza	Il tappo o la guarnizione interna sono danneggiati	Sostituire il tappo o la guarnizione con ricambi originali Bieffe
Segnalazione acustica continua fine acqua "beep"	Manca acqua pulita nella tanica	Aggiungere acqua
	Acqua demineralizzata o distillata nella tanica	Sostituire con acqua di rete o introdurre un cucchiaino di sale nella tanica
	Contatti dei sensori sporchi	Pulire i contatti con detersivo neutro
	Filo dei sensori interrotto	Contattare un centro assistenza autorizzato
La pompa di ricarica non si ferma	Sonda H sporca	Contattare un centro assistenza autorizzato per pulire la sonda
	Filo della sonda interrotto	Contattare un centro assistenza autorizzato per sostituire il filo
	La pompa continua a funzionare	Contattare un centro assistenza autorizzato per sostituire la scheda elettronica



12. RICARICA AUTOMATICA DELLA CALDAIA

12.1 SCHEMA

LEGENDA			
A SONDA CALDAIA +	ROSSO	C TUBO RICARICA -	ROSSO
B MASSA CALDAIA -	BIANCO	D TUBO RICARICA +	ROSSO

Scheda elettrica ricarica automatica



12.2 RISOLUZIONE INCOVENIENTI SISTEMA DI RICARICA AUTOMATICA

TIPO GUASTO	POSSIBILI CAUSE	SOLUZIONI
Continuo "beep"	Mancanza acqua	Aggiungere acqua e fare ponte con C e D per verifica
	Presenza di acqua demineralizzata	Aggiungere sale nell'acqua e fare ponte con C e D per verifica
	contatti sporchi	Pulire i contatti e fare ponte con C e D per verifica
	Filo interrotto	Riconnettere il filo e fare ponte con C e D per verifica
La pompa di ricarica non si ferma	Sonda H sporca	Pulire sonda e scollegare il filo della sonda per verifica
	Filo F interrotto	Riconnettere il filo F e scollegare il filo della sonda per verifica
	Altre cause	Cambiare scheda e scollegare il filo della sonda per verifica



13. CONSIDERAZIONI SULLA PRODUZIONE DI OZONO DI SCARPAVAPOR® NO LIMITS

Sulla macchina Mod. Scarpavapor No Limits prodotta dalla Bieffe srl è installata una lampada generatore di ozono.

Sono state effettuate i seguenti test:

Produzione Ozono all'aria aperta:

Luogo test: all'aria aperta, 450 mt di altezza, 80% di umidità

Produzione Ozono: 450mg/ora

Produzione Ozono in un contenitore chiuso di un litro:

Luogo test: lampada inserita in un contenitore chiuso da un litro con flusso d'aria di un litro/min.

Produzione Ozono: 20mg minuto, ovvero 1200mg/ora

Consideriamo la ricerca di Bisbini sugli effetti dell'ozono: positivo nella neutralizzazione di odori da sostanze organiche a 0,03 ppm vol.

Il peso dell'Ozono è uguale a 1 ppm vol = 2,145 mg/lit

Per neutralizzare le sostanze organiche servono 0,03 ppm vol = 0,064 mg/lit

Secondo i due test sopra citati in un'ora si possono saturare a 0,03 ppm da 7000 a 18750 litri di aria.

Considerando il volume interno del vano asciugatura di Scarpavapor No Limits, di 210 lit, in meno di 30 minuti si possono neutralizzare gli odori da sostanze organiche (secondo lo studio di Bisbini).

Potere disinfettante e deodorante nell'aria

Diversi ricercatori, di cui ne elenchiamo alcuni, descrivono dell'effetto battericida, batteriostatico e deodorante riscontrato:

- **Wagner e Harward:** positivo a concentrazione di 0.04 - 0.06 ppm vol.
- **Ewell:** positivo a concentrazione di 0.1 - 0.2 ppm vol.
- **Elford e Van den Ende:** positivo su Streptococcus salivarius vaporizzato su piastra di vetro a concentrazione di 0.04 ppm vol.
- **Bruni e Pernice:** positivo su Serratia mercescens
- **Nagy:** positivo su batteri e muffe a 0.1 ppm vol.
- **Summer:** inibisce la crescita dei funghi
- **Ceccacci:** positivo a concentrazioni tollerabili per l'uomo
- **Watson:** positivo all'eliminazione di odori dal corpo umano a 0.015 ppm vol. o altre sostanze alimentari e fumo di tabacco.
- **Bisbini:** positivo nella neutralizzazione di odori da sostanze organiche a 0.03 ppm vol.
- **Durazzo:** positivo nell'eliminazione di odori provenienti dal corpo umano in camerate militari a 0.01 - 0.02 ppm vol.
- **Scassellati-Sforzolini:** distrugge l'ossido di Carbonio nei garages dal 53% al 67% con concentrazioni inferiori a 0.05 ppm vol.



14. CONSIGLI DI PULIZIA CON SCARPAVAPOR® NO LIMITS



ScarpaVapor® No Limits, un'innovazione BIEFFE, da 30 anni produttori di generatori di vapore per lo stiro, la pulizia, la sanificazione e molto altro.

Tutti i prodotti Bieffe sono Made in Italy, prodotti nella sede di Pesaro.

Funzioni di ScarpaVapor No Limits

CAPPA ASPIRANTE CON LUCE

- » L'aspirazione si attiva azionando l'interruttore posto sulla cappa.
- » La luce a led si attiva azionando l'interruttore posto su direttamente su di essa.
- » La cappa aspirante permette una buona visibilità, aspirando i vapori emessi durante le fasi di lavaggio.

PISTOLA VAPORE/DETERGENTE (G) (Cap.1, Contenuto dell'imballo)

- » Eroga vapore o detergente oppure vapore e detergente insieme, per le macchie più ostinate.
- » Per erogare vapore premere il pulsante rosso sulla pistola. Per erogare detergente premere il pulsante bianco sulla pistola.
- » Assicurarsi che sia presente il "detergente ScarpaVapor®" nell'apposito flacone (lettera G) e che il tubo di pescaggio sia immerso nel prodotto.
- » È possibile erogare vapore e detergente contemporaneamente premendo il pulsante rosso ed il pulsante bianco assieme.
- » È possibile applicare sulla pistola a vapore uno spazzolino con setole di diverso tipo (pvc dura, nylon media, crine morbida).

SPAZZOLA VAPORE (H) (Cap.1, Contenuto dell'imballo)

- » Dotata di setole morbide, eroga vapore "delicato" premendo il pulsante posto sull'impugnatura della spazzola.
- » Consigliata la pulizia dei tessuti più delicati, per la pelle liscia o scamosciata.

SPAZZOLA A SCHIUMA DETERGENTE (E) (Cap.1, Contenuto dell'imballo)

- » Eroga schiuma detergente che ammorbidisce lo sporco superficiale.
- » Per far agire la schiuma più in profondità, è consigliabile prima spazzolare a vapore per aprire i pori del materiale o ammorbidire la fibra del tessuto, poi erogare la schiuma e frizionare delicatamente.
- » Per l'erogazione della schiuma assicurarsi di avere collegato il compressore d'aria (qualsiasi tipo) nell'apposito ingresso macchina, che sia presente il prodotto "schiuma detergente" nell'apposito flacone (lettera E), e che il tubo di pescaggio sia immerso nel prodotto.



- » È possibile regolare l'intensità della schiuma agendo sulle due regolazioni (regolazione aria e regolazione prodotto) presenti sul pannello della macchina. Per avere una giusta schiuma è consigliato posizionare quasi al minimo le due regolazioni.

IMPUGNATURA VAPORE/ASPIRAZIONE (I) (Cap.1, Contenuto dell'imballo)

- » Il vapore viene erogato premendo la pedaliera di sinistra, l'aspirazione si attiva premendo la pedaliera di destra. È possibile utilizzare il vapore e l'aspirazione contemporaneamente.
- » Questa speciale impugnatura leggera, permette di aspirare lo sporco solido e liquido durante le fasi di lavaggio e rimuovere i residui di detergente/schiuma. La sua efficacia è dovuta al vapore che, penetrando la fibra del tessuto scioglie la macchia e l'aspirazione rimuove lo sporco sciolto dal vapore. In questa impugnatura è possibile innestare diversi accessori forniti con la macchina.

PISTOLA FINITURA PROTETTIVA (F) (Cap.1, Contenuto dell'imballo)

- » Eroga un prodotto per finitura protettiva per ammorbidire i tessuti, la pelle o la pelle scamosciata.
- » Per l'erogazione della finitura protettiva, assicurarsi che sia presente il prodotto "finitura protettiva" nell'apposito flacone (lettera F) e che il tubo di pescaggio sia immerso nel prodotto.
- » La finitura protettiva si applica dopo aver eseguito la pulizia e prima della fase di asciugatura.

ASCIUGATURA 36°C

- » La macchina è dotata di un vano asciugatura scarpe che soffia aria calda a 36°C. Per attivare l'asciugatura, selezionare l'interruttore verde posto sulla macchina in posizione "ARIA CALDA" e ruotare il timer in base al tempo di asciugatura desiderato.
- » I tempi di asciugatura consigliati sono riportati nella legenda posta all'interno della macchina, visibile aprendo lo sportello di destra.

OZONO

- » La macchina è dotata di un generatore di ozono per l'abbattimento dei batteri e dei cattivi odori. Per attivare l'ozonizzazione, selezionare l'interruttore verde posto sulla macchina in posizione "OZONO" e ruotare il timer in base al tempo di ozonizzazione desiderato (almeno 30 minuti). N.B.: Assicurarsi che il vano di asciugatura/ozono sia sempre chiuso durante il trattamento.
- » È possibile utilizzare l'ozonizzatore anche a macchina spenta (con interruttore generale su posizione "0"). L'ozono viene generato da un sistema a 12 volt a lampade (vita media della lampada 5000 ore) che non necessita di alcuna ricarica e non comporta quindi alcun costo di utilizzo.

ASCIUGATURA VERTICALE NATURALE

- » È presente sul fianco sinistro della macchina. Si colloca il capo da asciugare tramite apposito gancio e si chiude il sacco.
- » Azionando il timer posto sulla appendice verticale, un getto di aria a temperatura ambiente viene indirizzato all'interno del sacco e permette l'asciugatura di capi delicati come: giacche in pelle, zaini, borse in pelle, guanti, ecc.

DETERGENTE PRETRATTANTE (L)

- » Si applica con uno spruzzino o un panno in microfibra direttamente sulla superficie da pulire. Questo detergente è consigliato per le macchie più ostinate.
- » Per una maggiore resa lasciare agire per almeno 2 minuti prima di risciacquare.

DETERGENTE TAPPEZZERIA (M)

- » Si applica con uno spruzzino direttamente sulla superficie da pulire. Più aggressivo rispetto



al detergente pretrattante.

- » Usare con attenzione e diluire 1:50 con acqua per pulire tessuti più delicati o il pellame.

DETERGENTE SCARPAVAPOR (G)

- » Si inserisce nell'apposito flacone (G), posto sopra la macchina, nel quale si immerge il tubo di pescaggio che esce dal fianco superiore della macchina.
- » Questo detergente viene erogato tramite la pistola vapore/detergente premendo il pulsante bianco posto su di essa.
- *N.B.: prima di spruzzare i detergenti o la schiuma, è consigliabile spazzolare a vapore la superficie da pulire. In questo modo si ammorbidisce il tessuto/pelle ed il detergente riesce a penetrare più a fondo.*

Con ScarpaVapor® No Limits è possibile trattare tutti i tipi di materiali presenti in scarpe, borse, stivali sportivi, caschi, guanti, giacche da moto. Ecco alcuni esempi:

Gomma

- » Per la pulizia della gomma (es. suola scarpa) utilizzare la pistola vapore sfregando con lo spazzolino.
- » Se lo sporco è molto ostinato, è possibile erogare detergente insieme al vapore direttamente dalla pistola.
- » Per il risciacquo della suola utilizzare solo vapore.

Tessuto/Sintetico

- » È possibile trattare il tessuto/sintetico con la pistola vapore o la spazzola vapore in base al tipo di sporco.
- » Se lo sporco è molto ostinato trattare la zona con il detergente pretrattante poi con la schiuma detergente. E' consigliabile un risciacquo finale con la spazzola a vapore e poi con l'impugnatura vapore/aspirazione.
- » Eseguire l'asciugatura nel vano 36°C, verificando lo stato del tessuto ogni 15 minuti. Questo per preservare la morbidezza del materiale

Pelle/Camoscio/Nabuk

- » È consigliabile pulire la pelle con la spazzola vapore per un'azione delicata e per ammorbidire il materiale. Se necessario usare la pistola vapore per macchie più ostinate.
- » Al termine della pulizia, nebulizzare il prodotto finitura protettiva tramite apposita pistola.
- » Eseguire l'asciugatura a 36°C per massimo 10 minuti, se la scarpa risulta ancora umida lasciare asciugare a temperatura ambiente. Questo per preservare la morbidezza del materiale. Al termine dell'asciugatura, è possibile spazzolare il camoscio per sollevare il pelo ed ammorbidire il materiale.

Interno scarpa

- » È possibile eseguire la pulizia dall'interno scarpa attraverso la pistola vapore e l'impugnatura vapore/aspirazione. Utilizzare la speciale bocchetta arrotondata per arrivare in qualsiasi punto.



1. CONTENTS OF THE PACKAGE

Due to its dimensions, the appliance is delivered in three parts, to be assembled as described in the “6.ASSEMBLY” paragraph.





Once received the package, check for the following parts:

- n.1 Working bench draining grid
- n.1 Vacuum Hood w/light
- n.1 Vertical side drying set
- n.1 Blue bag f/vertical drying set
- n.1 Grid fro drying compartment
- n.2 LONG grids f/accessories shelf
- n.2 SHORT grids f/accessories shelf
- n.1 Metal support f/guns
- n.1 Black metallic side panel
- n.3 1lt bottle w/cap and coloured label (E-F-G)
- n.1 10lt tank
- n.1 5lt tank
- n.1 “Low” wet exhauster w/filter
- n.1 Vac/steam handle CVK21SC
- n.30 M5x14 stainless steel screws (bag)
- n.8 Ø17 washers (bag)
- n.1 Scarpavapor No Limits english poster
- n.1 Scarpavapor No Limits depliant
- n.16 Standard accessories
- n.5 5lt tanks with specific detergents
- n.1 User’s manual

In case of mismatch, you must immediately inform Bieffe srl. For any contact with Bieffe srl, with its service centers or dealers, please refer to the type of machine, serial number (eg Mod.SCARPAVAPOR NO LIMITS Cod.BF426 n.serial ...) applied to the back of the machine.



INCLUDED GUNS AND BRUSHES	
 <p>RIP0915 DETERGENT FOAM BRUSH (E)</p>	 <p>RIP0921 STEAM BRUSH (H)</p>
 <p>RIP0906 PROTECTIVE FINISHING GUN (F)</p>	 <p>RIP0914 GUN (G) <small>STEAM DETERGENT</small></p>
 <p>CVK21SC NOZZLE (I) I STEAM II VACUUM</p>	

INCLUDED DETERGENTS	
 <p>RIP1484 CLEANSING FOAM 5Lt</p>	 <p>RIP1485 PROTECTIVE FINISHING 5Lt</p>
 <p>RIP1482 SCARPAVAPOR® DETERGENT 5Lt</p>	 <p>RIP1483 NATURAL BRISTLES</p>
 <p>RIP1505 SPECIAL ENZYMATIC DETERGENT 5Lt</p>	



INCLUDED STANDARD ACCESSORIES			
	CVCS VACUUM BRISTLE NOZZLES		RIP0706 VACUUM EXTENSION W/VALVE Ø35
	RIP5225 SMALL BRUSH D25 M10 - NATURAL BRISTLES		MGD14 NATURAL BRISTLES
	CVEB VAC/STEAM LANCE		CVK54 HELMET CLEANING LANCE
	RIP5224 SMALL BRUSH D25 M10 - BRISTLES IN PEKALON		RIP6001 MICROFIBER CLOTH
	CVK20S VAC/STEAM NOZZLE		CVF VACUUM BRUSH
	RIP5221 SMALL BRUSH D25 M10 - PVC BRISTLES		RIP70A02 SHOE SUPPORT CLAMP W/MAGNET
	CVE VACUUM LANCE		CVC2 VACUUM NOZZLE
	MGD04 NATURAL BRISTLES		RIP5188 N.2 LABELLED SPRAYERS (M/L)

OPTIONS FOR CLEANING OF CARPETS AND ARMCHAIRS			
	RIP1433 DETERGENT FOR CHEWING-GUM 1 KG		CVK20 VAC/STEAM NOZZLE
	CVT VAC/STEAM 240 mm		RIP1434 DETERGENT FOR UPHOLSTERY 5 KG
	CVK51 VAC/STEAM EXTENSION 100 cm		CARFON BF350 DRYER FOR SEATS, MATTRESSES AND CARPETS



2. OPERATING AND SAFETY INSTRUCTIONS

ATTENTION:

Before using the machine, please read carefully all the safety and operating instructions as described in this manual. KEEP THESE INSTRUCTIONS FOR FUTURE REFERENCE.

1. This appliance is intended for the sole use it is designed for, the manufacturer cannot be held responsible for eventual damages for improper use.
2. The fair use of this appliance is exclusively the one described in this instruction manual.
3. After the removal of the package make sure of the appliance's integrity. Eventual damages must be reported immediately to the seller.
4. This appliance is not intended for outdoor use or for environments with freezing risks.
5. This appliance must be placed and used on a flat stable surface
6. Before the use, check for visible damages. Never put the machine into operation in case of damages and/or water loss and/or fall. In this case the machine must be sent to the proper service centre: the security standards could be compromised and the use could be dangerous.
7. The use of this machine is forbidden to children and anyone not aware of the risks connected to its use.
8. Do not leave the machine unattended when children or anyone not aware of the risks or animals are around.
9. Children or anyone not aware of the risks are forbidden to use the packaging or any of its parts: risk of choking.
10. Do not leave the machine powered when not necessary, once ended the usage, turn off the switches and unplug the machine.
11. Connect the machine to an electric outlet compatible with the



- plug included, checking its integrity. Only if necessary, use only CE branded plugs/extension cables in compliance with European norms and/or properly set and with a grounding system.
12. Any type of maintenance and/or cleaning must be performed with the machine off, cooled and unplugged.
 13. Use only original spare parts and accessories.
 14. Installation, maintenance and repairing must be performed by qualified personnel authorized by the manufacturer.
 15. Before connecting the appliance verify that the line voltage matches with the data written on the label on the back; if you are not sure of your line voltage, apply to qualified personnel.
 16. The electrical system to which the appliance will be connected must be wired and supplied with a residual current device (life-line wiring) and an earthed conductor lead, mandated by law. Make sure of these security basic requirements, and if in doubt, contact a qualified technician. The manufacturer is not responsible for eventual damages to persons and/or things caused by absence or malfunction of the residual current device or the earthed conductor lead.
 17. Safe functioning is guaranteed only when the appliance is connected to the public power grid, with a 3 poles plug (no fixed connection). Once connected, the plug must be accessible so it can be unplugged in case of need.
 18. To avoid damages, the connection data on the machine plate (protection, frequency, voltage) must match with the ones of the power grid to which the machine will be connected. In case of doubt apply to a qualified technician.
 19. When showing even small signs of damage, replace the power cable with one of the same type (available to the authorized technical assistance). The replacement must be done only by authorized personnel or the technical assistance authorized by the manufacturer.



20. The security stopper/security valve must be replaced every 3 years from the first ignition.
21. With some of our machines, it is possible to dispense detergents as well. It is recommended not to pour foaming detergents inside the dedicated tank, the foam might get into the vacuum motor breaking it up.
22. For all models, do not pour detergents, chemicals, acids, solvents, corrosive or toxic substances, perfumes etc. inside the boiler, pour only water. Before this operation verify the machine is off and unplugged.
23. Do not use the machine to remove dust or corrosive liquids (acids or bases), inflammable and/or explosives.
24. Do not clean the machine by water spraying, do not dip into water, use only a wet cloth with the machine off, unplugged and cooled. Do not use any type of detergents.
25. Never touch the machine while plugged with wet hands and/or barefoot.
26. Do not use the machine next to water (sinks, pools, bathtubs, containers, etc.), in places with a certain danger of explosion or presence of toxic/inflammable substances.
27. Do not run steam jet towards people and/or animals and electrical or electronic plugged equipment.
28. Do not push or pull the machine from the steel drum. To move it use the dedicated handle.
29. Do not pull the steam/water gun hose to move the machine.
30. To perform any maintenance, repair, cleaning work the machine must be unplugged, cool, and the boiler at “zero” pressure.
31. At the end of every working session unplug the machine then empty and clean the dirt-gathering steel drum. The emptying and cleaning of the boiler must be done at least once a month. Before doing it, unplug the machine, let it cool and gently unscrew half-round the security valve to remove eventual residual



- pressure inside the boiler. When the boiler is empty, place a container at the feet of the machine and open gently the drain valve to let the residual water get out. If no water comes out check the output for limescale. In case of limescale inside the boiler, it is possible to pour inside it a glass of water mixed with vinegar. Then shake and empty the boiler, then rinse with water. It is recommended not to use any anti-limescale products.
32. While using the machine, the stopper/security valve must never be removed. At the end of the usage it is necessary to unscrew with caution the security valve (one turn) to remove pressure from the boiler.
 33. Never remove security and protection devices.
 34. Before filling the boiler (manual loading models) unplug the machine. Do not use distilled or demineralized water.
 35. In case of anomalies while working (too noisy motor, not working pump, excessive heating or other suspicious signals), turn off the machine, unplug the power cable and see the chapter "TROUBLESHOOTING".
 36. In case of long periods of inactivity, unplug the machine, empty the boiler and keep the machine in a dry place.
 37. Keep the packaging also for the eventual transport to the authorized technical assistance service.

BIEFFE IS NOT RESPONSIBLE FOR DIRECT OR INDIRECT DAMAGES TO PEOPLE, THINGS OR ANIMALS FOLLOWING THE DISREGARD OF THE REQUIREMENTS INCLUDED IN THIS MANUAL.



2.1 DISPOSAL OF THE DEVICE









This product is subject to the 2002/96/EC Directive of the European Parliament and of the Council of the European Union concerning the waste of electrical and electronic equipment (WEEE). Use the appropriate local collection facilities WEEE for the disposal of this product or comply with current regulations. The strikethrough waste bin icon on the machine, means the obligation not to dispose the machine as urban waste, but to deliver it to a centre for separate collection of electrical and electronic equipment, or to exchange it buying a new similar equipment to the seller. The separate waste collection take the waste for being recycled and properly disposed in accordance with the environment's needs. It helps to prevent negative effects on the environment and human health, caused by dangerous substances or their improper use. For detailed information about the available waste collection systems address to your local waste disposal service or to the seller. Anyone who illegally disposes this products is subject to the penalties as prescribed by applicable regulations.



WEEE separate collection,
posted on the packaging box.



2.2 PLATES AND PICTOGRAMS

 <p>Surfaces presenting a high temperature</p>	 <p>Read the instructions before using the electrical appliance</p>	 <p>Electric shock risk</p>
 <p>Wear protective goggles</p>	 <p>Risk of slipping in case of spillage of liquid products</p>	 <p>Wear protective gloves</p>
 <p>Pressurized boiler do not unscrew the cap and do not open the drain cock</p>	 <p>Disconnect the power supply plug to isolate the electrical appliance</p>	 <p>Spray of steam do not direct the jet towards the body</p>

ENGLISH

2.3 DETERGENTS NOT TO BE USED

INDICATIVE HANDBOOK OF THE CODES OF DANGEROUSNESS SHOWN ON THE PRODUCTS NOT TO BE USED WITH THE MACHINE AND ITS DEVICES		
C = CORROSIVE	O = OXIDIZING	FF+ = INFLAMMABLE
E = EXPLOSIVE	TT+ = TOXIC	Xi = IRRITANT
N = DANGEROUS FOR THE ENVIRONMENT	Xn = HARMFUL	



2.4 IDENTIFICATION PLATE (MODEL)



Power Supply Alimentazione	220/230 V 50/60 Hz	Potenza appendice asciug. Drying out.area power	150W
Volume caldaia Boiler capacity	2,8 lt	Max drying temp. Temp. max asciugatura	40°C
Boiler power Potenza caldaia	2200W	Vacuum hood power Potenza cappa aspirante	150W
Boiler pressure Pressione caldaia	5 bar	Potenza aspiraliquidi Vacuum Power	1200W
Boiler filling system Ricarica caldaia	AUTO	Compressed air max pressure input Pressione max ingresso aria compressa	2,8 lt
Drying van power Potenza vano asciugatura	150W		

N. Made in Italy

3. WARRANTY TERMS AND CONDITIONS

The purchased appliance is covered by a legal warranty from the day of purchase in matter of lack of conformity present at the moment of delivery. If the buyer is to be considered as consumer in accordance with current legislation, the warranty will be extended to 24 months from the purchase. For those who buy the machinery using VAT the product is guaranteed one year for defects already present at the date of purchase. This warranty is valid in the countries that follow the European directive 99/44/CE, the other countries will apply their current laws in matter of warranty. Warranty claims are only accepted when the date of purchase is proven by a valid document, fiscally effective, issued from the seller. Without this document the interventions are entirely borne by the purchaser. The machine must be returned in the original package by the user, to a technical service centre or a seller authorized by the manufacturer.

The guarantee will not be applied in the following cases:

1. Failures are caused by fortuitous events, caused by a third party or by the Customer;
2. Failures or damages are due to the transport.
3. The parts for which the guarantee is requested are damaged by the consumption and subjected to normal wear and tear (e.g painted o enamelled parts, knobs, handles, movable or removable plastic parts, lamps, glass parts, rubber hoses, external electric cables, engines, fans, handles, gaskets, valves, accessories, ecc.);
4. The machine has been incorrectly installed and/or set and/or it is not used in conformity with the instructions or norms contained in this manual;
5. Failures or anomalies of the electrical system or its limited range;
6. Neglect and carelessness in maintenance and/or cleaning of the machine;
7. Tampering caused by unauthorized personnel; improper use of the machine; use of non-original parts;
8. Breakup of the seal that prevents the access to the internal parts;
9. Inappropriate use and not in compliance with the instructions;
10. Failures and/or faults not caused by manufacturing faults.



4. TECHNICAL DATA

Power	220-230 V - 1Ph - 50/60 Hz
Boiler capacity	2,8 lt
Boiler power	2200 W
Boiler pressure	5 bar
Boiler recharging	Automatic
Drying area power	150 W
Drying outer area power	150 W
Compressed air max pressure input	4 bar
Max drying temperature	40°C
Extractor hood power	150 W
Wet vacuum cleaner power	1200 W
Dimensions	90x62xH182
Weight	116 Kg

5. MACHINE DESCRIPTION

The system consists of a furniture made up of panels in painted steel and stainless steel, fixed with appropriate screws to the structure. Inside there are pumps for dispensing cleaning products, the electronic control system, vacuum cleaners, solenoid valves for the delivery of products connected with flexible hoses to brushes and external guns, etc. The steam generator is the core of the appliance and is totally made of copper; the heating elements are external to the boiler and not immersed in water. This technical solution eliminates wear problems and saves electricity, to minimise waiting times.

The working pressure is controlled by a pressure switch; safety is ensured by a suitably calibrated relief valve and through a pressure gauge you can see the pressure inside the system.



SCARPAVAPOR NO LIMITS - MOD.BF426



1	Vacuum hood with light	6	Operating pedals
2	Guns and brushes	7	Shoes drying compartment
3	Accessory panel and detergent bottles	8	Dirty water collection tank
4	Base	9	Vertical drying device
5	Steam generator compartment, tanks and wet vacuum		



6. ASSEMBLY

1. Install the hood (B) above the base (C) and the vertical drying unit (A) on the top of the hood. Fix the side panel (D) on the right side of the machine.
2. Fix the hood to the base, tighten the screws provided thoroughly with a screwdriver.
3. Introduce the two bars of the vertical drying unit inside the bases (E, F) pushing it until it comes into contact with the pads (G).
4. Fix the bars with the appropriate screws provided, using a screwdriver.
5. Connect the plug to the socket on top of the hood. *Indicative picture, the plug may differ from the graphics.*

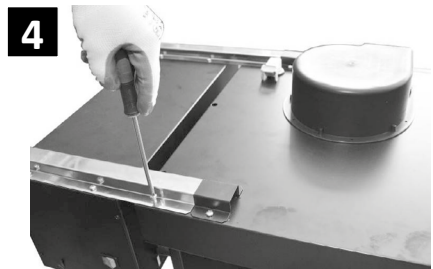
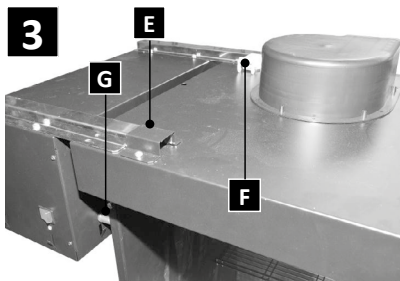
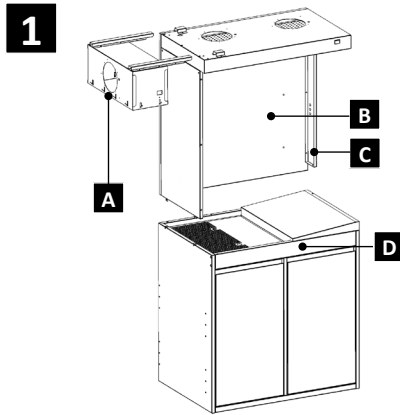



6. Install the side panel (D) on the left side of the machine, between the base (C) and the hood (B).
7. Fix the side board by means of the appropriate screws using the screwdriver.
8. Install and fix by means of screws the bracket of guns holder (H) to the hood (B).

6



7



8





9. Place the guns and the brushes on the respective hooks, as shown in the picture.
10. Put and fix with appropriate screws and washers, the long shelves, to the panel:
 - accessories holder shelf (top);
 - bottles holder shelf (bottom).
11. Put and fix with appropriate screws and washers, the short shelves, to the left side panel of the machine.

9



10

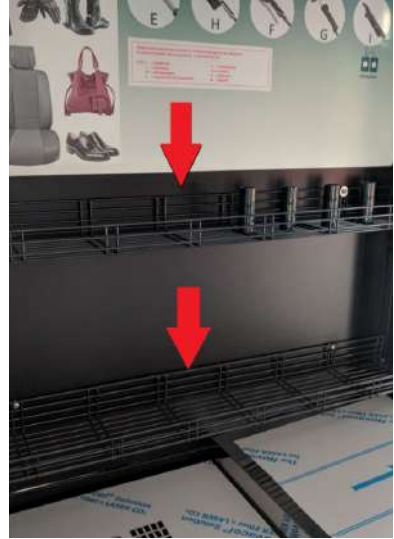

11





7. START UP

1. Insert the compressed air hose into the quick connector.

The compressor required to use the cleaning foam is not supplied with the appliance. The air inlet pressure must be between 1 and 6 bar.

2. Open the isolating switch upstream of the system to supply the appliance.
3. Insert the previously empty and clean wet vacuum into the appropriate base in the right-hand box.

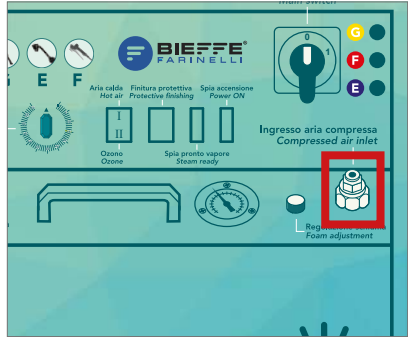

4. Connect the wet vacuum plug to the grounded outlet. Turn on the wet vacuum switch on "ON / 1".

IMPORTANT: before the work pour a spoon of vinegar into the suction steel drum. This will prevent the foam getting into the engine, causing possible damages.

5. To connect the steam/vacuum handle cod. CVK-21SC, connect the plug of the steam hose to the "steam outlet" and insert the vacuum hose into the inlet nozzle. The injection and extraction of CVK21SC can be operated through the pedal root. It is described in detail on the following pages.

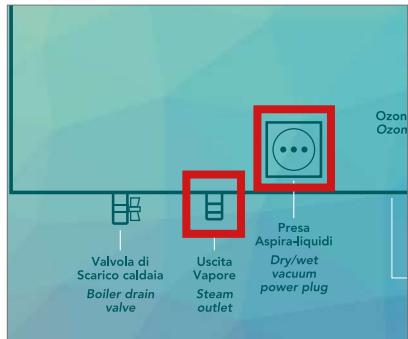

6. Fill the tank (D) with tap water (**do not use distilled or demineralized water**) and place it under the base in the right-hand box. Inserire in profondità il tubo di ricarica con il sensore di fine acqua all'interno della tanica.
7. Insert the reloading hose deep into the water end sensor inside the tank.
8. Place the empty tank (C) in the right box and insert the dirty water draining hose inside.

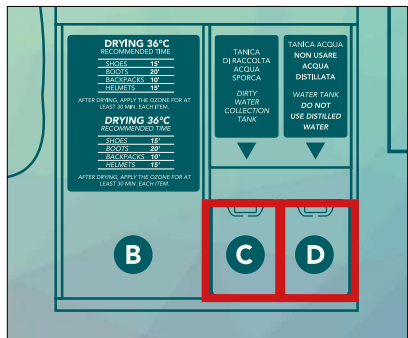



9. Place the bottles on the shelf:
 - product for blue foam (E);
 - product for finishing (F) red;
 - detergent product (G) yellow
10. Insert inside the bottles (E,F,G), the reloading hose marked with their respective colours or letters, inserting them through the holes on the left side panel. Make sure there is a filter at the end of each reloading hose.

The products can be diluted according to the specifications written on the bottle label. Use detergents recommended by Bieffe, tested and approved for the respect of the treated materials and the environment. Read the safety data sheets of the products used.

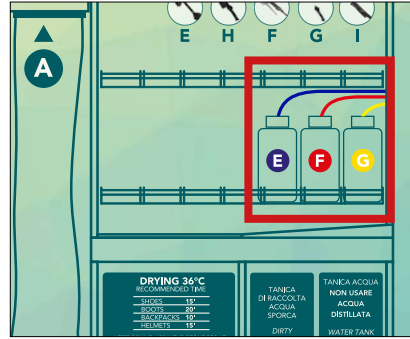

11. Check the “SAFETY CAP” plug is closed manually (don’t overtighten do not use tools).

Check that the draining tap under the boiler is closed.

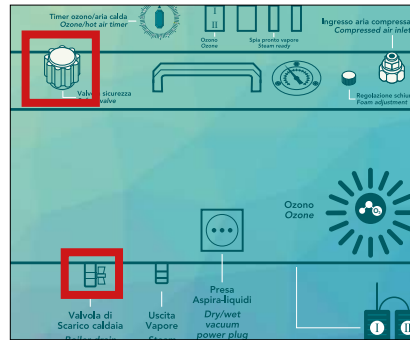

ENGLISH



8. IGNITION

1. Connect the power plug grounded in to the outlet base. Connect the power plug in to the grounded outlet of the vacuum hood.

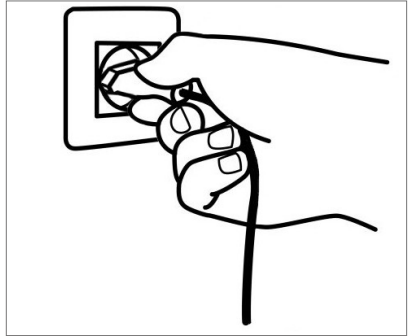

2. Turn the base switch on position "ON/1" position to start the boiler. The pump automatically loads water into the boiler. An automatic charging system consisting of an electronic board and a pump, maintains the water level constant during use. The first filling of the boiler can take up to ten minutes.

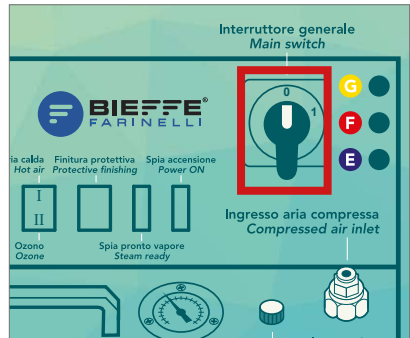

3. The pressure is reached in about fifteen minutes and is signalled by the "STEAM READY" indicator light. While operating, the pressure on the pressure gauge (5 ÷ 6 bar) undergoes oscillations depending on the amount of steam delivered. **When using steam the pressure gauge will indicate a lower pressure.**

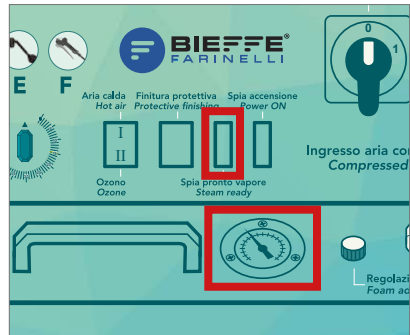



9. RECOMMENDED WORK CYCLE

The following information describe the cleaning of a shoe, but can be considered valid for the cleaning of helmets, jackets, etc. as well.

Wear protective glasses for splashes. Wear gloves to avoid getting burned with steam.

1. Connect the power plug grounded in to the outlet base. Connect the power plug in to the grounded outlet of the vacuum hood.

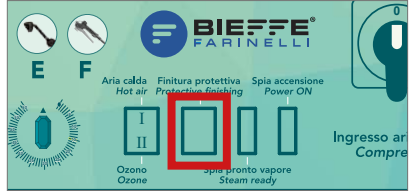

2. Turn on the hood and the light by placing the switches on "ON/1".
3. Insert the stretcher inside the shoe.



ENGLISH

9.1 USE OF THE DETERGENT FOAM GUN

1. Make sure that there is a suitable product in the blue container (E) and then press the switch on the handle of the foam gun.



2. If necessary adjust the intensity of foam acting on the adjustment switches.
3. Spray the foam evenly and rub the surface.

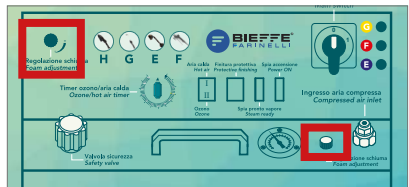



9.2 USING THE STEAM/DETERGENT GUN

1. Mount on the gun nozzle (G), the most suitable brush for the material to be cleaned. Ensure that the appropriate detergent is in the yellow container (G).
2. On the handle there are two dispensing buttons: steam (red) and detergent (white).
3. Deliver the detergent on the surface to degrease the most stubborn stains. Leave on for a few minutes to degrease more.
4. Inject the steam and rub using the brush to clean the surface. Pay attention to steam or hard brushes for the most delicate materials.

Do not deliver steam for a long time on the same point of the surface to be cleaned. Biefe is not responsible for any damage caused by the operator.



STEAM
DETERGENT





9.3 USE OF THE STEAM BRUSH

1. Rinse the shoe from residues of detergent and dirt, injecting steam with the appropriate brush. Press the button on the brush handle to inject steam.



9.4 USING THE STEAM/ VACUUM FLEXIBLE CVK21SC

1. The CVK21SC steam/vacuum handle is controlled by the pedlboard placed on the floor. The two commands can be operated individually or together. Inject steam and vacuum for final cleaning. Use the most suitable accessory to the profile of the garment to be cleaned.



STEAM
DETERGENT





9.5 USE OF THE PROTECTIVE FINISH GUN

1. Make sure that the appropriate product is present in the blue container (F).
2. Press the lever on the gun grip F to dispense the protective finish product. Spray it evenly all over the surface.



ENGLISH

9.6 DRYING AT 36°C IN THE BOX

1. For drying, insert the shoe in the appropriate support inside the left box in the base. Close the box door.
2. Select the blower for drying positioning the switch on "1" HOT AIR.
3. Turn the timer to the desired drying time.

The recommended drying times are mentioned on the table posted on the right-hand box.

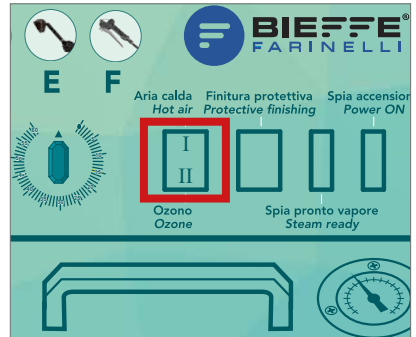



9.7 OZONIZATION

1. After drying, the shoes can be subjected to ozone treatment.
2. Select the ozone blower setting the switch on "2" OZONE.

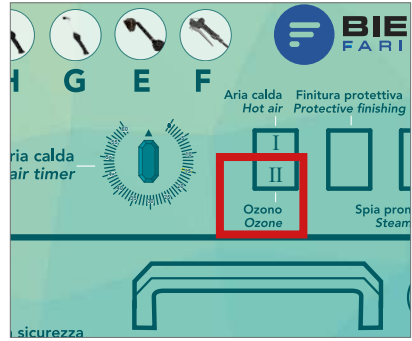

3. Turn the timer knob to start the ozone jet, according to the advised times described in the table posted on the right-hand box.



ENGLISH

9.8 NATURAL DRYING IN THE SIDE BAG

1. After dealing with garments like jackets, leather suits, etc. it is possible to dry in vertical appendix, using a clothes hanger to be hooked in point (A).
2. Unzip of the bag and hang the garment.
3. Close the zip completely or partially to determine the amount of air flowing out of the bag.
4. Turn on the switch on the side bag and turn the timer according to the desired drying time.
5. The air is at room temperature to allow the drying of material such as leather, suede, etc..

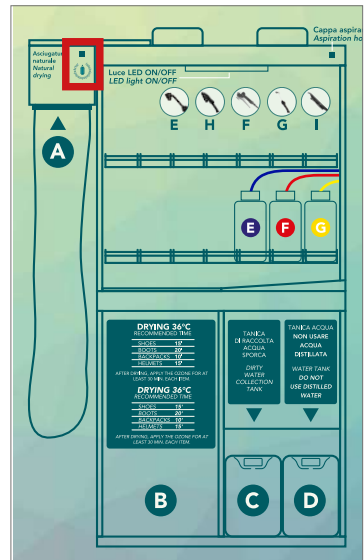



10. MACHINE CLEANING OPERATIONS

10.1 BOILER EMPTYING AND CLEANING

THIS OPERATION MUST BE DONE DEPENDING ON THE USE OF THE MACHINE, AT LEAST ONCE A MONTH. IF NOT, THE GUARANTEE WILL DECAY.

1. Unplug the power plug from the power outlet.
2. Disconnect the power plug of the vacuum hood from the outlet.

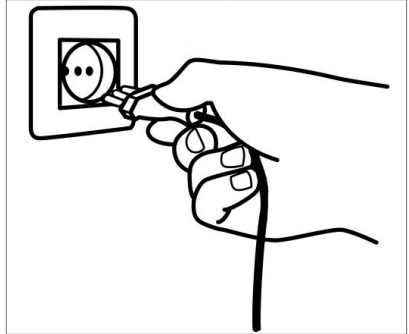

3. Wait for the boiler to cool down.
4. Check on the pressure gauge that there is no pressure left in the boiler.

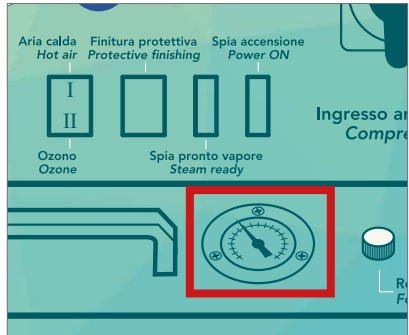

5. Place a container of at least 3 lt capacity under the boiler draining tap.
6. Open the "SAFETY CAP" with extreme caution (possible residual pressure).

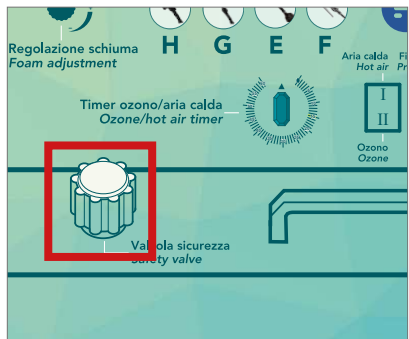



7. Open the "BOILER DRAINING TAP" to empty the boiler.

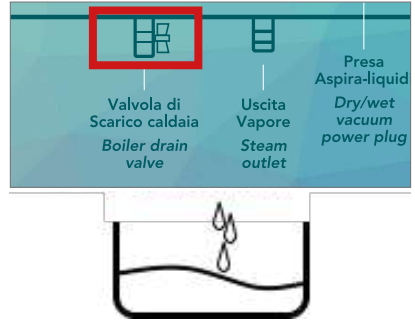

10.2 CLEANING OF THE WORKING BENCH

1. Remove the grill from the worktop.
2. Use a steam jet to clean the collection tank.



3. Do not use abrasive sponges or scouring products that can damage the steel table.



4. Open to the right-sided compartment and remove the exhaust hose from the tank.
5. Remove the tank with dirty water.
6. Once drained and carefully washed the tank, place it inside the compartment and put the exhaust hose in it..





10.3 CLEANING OF THE WET VACUUM

1. Disconnect the power plug.
2. Remove the wet vacuum from the compartment.
3. Disconnect the vacuum flexible.
4. Release the cover.
5. Remove the filter from the seat and wash it with clean water.



6. Empty and wash the inside of the drum with clean water.

DO NOT USE ABRASIVE SPONGES OR SCOURING PRODUCTS THAT MAY DAMAGE THE METALLIC PARTS

7. Finally, when the devices are dry, reassemble the components of the wet vacuum and store

IMPORTANT: BEFORE THE WORK POUR A SPOON OF VINEGAR INTO THE SUCTION STEEL DRUM. THIS WILL PREVENT THE FOAM GETTING INTO THE ENGINE, CAUSING POSSIBLE DAMAGES.

10.4 PUMPS CLEANING

At the end of the day, clean the pumps inserting one by one the blue, red, and yellow hoses (E, F, G, respectively) into the W bottle with fresh water. Then press the guns buttons to inject water until there is no detergent residual left inside the hoses.



11. TROUBLESHOOTING

MALFUNCTION	POSSIBLE CAUSE	SOLUTIONS
The device does not turn on	Electric cable interrupted	Contact an authorized service centre for replacement
No pressure inside boiler	Check the presence of the network voltage	Insert the plug into another socket and turn the switch to ON / 1 and check for network voltage
	Faulty boiler resistance	Contact an authorized service centre
No steam comes out of the guns	Adjustable knob closed	Turn the regulation tap counter clockwise
	Pressure failure in the boiler	Wait until the pressure increases
	The buttons on the guns or the solenoid valves are faulty	Contact an authorized service centre
Steam comes out of the gun without pressing the button	The gun buttons or the solenoid valves are faulty	Close the steam / water control tap and contact an authorized service centre
No water comes out of the draining tap under the machine	The tap can be clogged with limescale	When the boiler is cold open the tap and insert a screwdriver inside the hole to free it from impurities
Steam comes out of the filler cap with safety valve	The cap or the inner seal is damaged	Replace the cap or the gasket with original Bieffe spare parts
Continuous beeping	Lack of clean water in the tank	Add water
	Demineralized or distilled water in the tank	Replace with mains water or introduce a teaspoon of salt in the tank
	Sensor contacts are dirty	Clean the contacts with neutral detergent
	Sensor wire is interrupted	Contact an authorized service centre
The charging pump does not stop	Probe H is dirty	Contact an authorized service centre to clean the probe
	Probe wire is interrupted	Contact an authorized service centre to replace the wire
	The pump continues to operate	Contact an authorized service centre to replace the electronic card



12. AUTOMATIC BOILER RECHARGE SYSTEM

12.1 DIAGRAM

KEY			
A BOILER PROBE +	RED	C RELOAD HOSE –	RED
B BOILER MASS –	WHITE	D RELOAD HOSE +	RED

Electric board for automatic refill

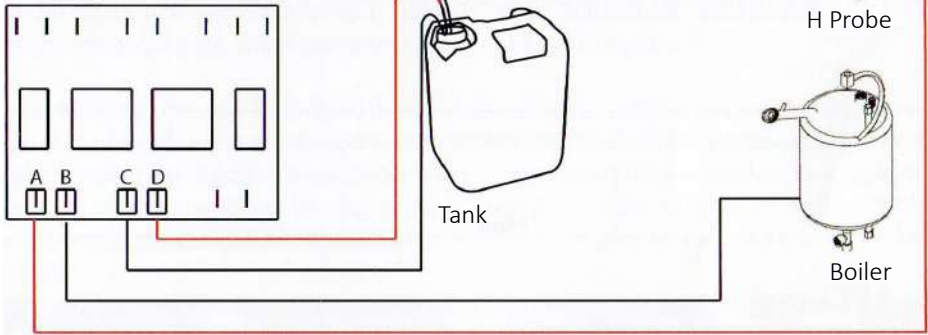

ENGLISH

12.2 TROUBLESHOOTING FOR AUTOMATIC BOILER RECHARGE SYSTEM

MALFUNCTION	POSSIBLE CAUSE	SOLUTIONS
Continuous “beep”	Water shortage	Add water and bridge C and D to ensure the correct operation
	Demineralized water	Add salt in water and bridge C and D to ensure the correct operation
	Dirty contacts	Clean the contacts and bridge C and D to ensure the correct operation
	Interrupted cord	Reconnect the cord and bridge C and D to ensure the correct operation
The recharging pump does not stop	Probe H is dirty	Clean the probe and disconnect the cable to verify
	Cord F interrupted	Reconnect the cord F and disconnect the cable to verify
	Other causes	Replace the board and disconnect the cable to verify



13. USEFUL INFORMATION ABOUT SCARPAVAPOR® NO LIMITS OZONE PRODUCTION

The Mod. Scarpavapor No Limits machine produced by Bieffe srl is equipped with an ozone generating lamp.

The following tests were carried out:

Ozone production at the open air:

The test took place: at the open air, 450 mt of high, 80% of humidity

Ozone production: 450mg/hour

Ozone production in a closed tank of one litre:

Place of the test: lamp placed in a closed one litre tank with a litre/min airflow.

Ozone production: 20mg/min, or 1200mg/hour

We consider Bisbini's research on the effects of ozone: positive in the neutralization of odors from organic substances to 0,03 ppm vol.

The weight of Ozone is equal to 1 ppm vol = 2,145 mg/lit

In order to neutralize the organic substances we need 0,03 ppm vol = 0,064 mg/lit

According to the two above mentioned tests, in one hour 0,03 ppm from 7000 to 18750 litres of air can be saturated.

Considering the internal volume of Scarpavapor No Limits drying compartment, of 210 lit, in less of 30 minutes it is possible to neutralize odors from organic substances (according to the Bisbini study).

Disinfectant and deodorant power in the air

Several scientists, here we list some of them, observed and described the bactericidal, bacteriostatic and deodorising effects:

- **Wagner and Harward:** positive in concentration 0.04 - 0.06 ppm vol.
- **Ewell:** positive in 0.1 - 0.2 ppm vol. concentration.
- **Elford and Van den Ende:** positive on glass plate vaporised with Streptococcus salivarius, in concentration 0.04 ppm vol.
- **Bruni and Pernice:** positive on Serratia mercescens
- **Nagy:** positive on bacteria and mold in 0.1 ppm vol.
- **Summer:** inhibit the growth of fungus.
- **Ceccacci:** positive in tolerable concentration for humans.
- **Watson:** positive in odour elimination from the human body in 0.015 ppm vol. or other food substances and tobacco smoke.
- **Bisbini:** positive in neutralizing odours from organic substances in 0.03 ppm vol.
- **Durazzo:** positive in neutralizing odours coming from human body in military dormitories in 0.01 - 0.02 ppm vol.
- **Scassellati-Sforzolini:** destroys carbon monoxide inside garages from 53% to 67% in concentrations lower than 0.05 ppm vol.



14. CLEANING TIPS FOR SCARPAVAPOR® NO LIMITS



BIEFFE has been a manufacturer of steam generators for ironing, cleaning, sanitizing and much more, for over 30 years. ScarpaVapor® No Limits is a real innovation in steam cleaning: cares about our environment encouraging reconditioning and the use of steam, protecting our water resources, and creates new business opportunities. All BIEFFE products are Made in Italy, totally manufactured in our factory in Pesaro.

Functions of ScarpaVapor® No Limits

ASPIRATION HOOD WITH LIGHT

- » Suction is activated by pressing the switch on the hood.
- » Led light is activated by pressing the switch placed directly on it.
- » The aspiration hood allows good visibility, by sucking the fumes emitted during the washing operations.

STEAM/DETERGENT GUN (G) (Ch.1, Contents of the package)

- » It delivers steam or detergent or steam and detergent together, for the most difficult stains.
- » For delivering steam press the red button on the gun. For delivering detergent press the white button on the gun.
- » Make sure that the “ScarpaVapor” detergent is present in the appropriate bottle (letter G) and the recharging hose is immersed into the product.
- » It is possible to deliver steam and detergent at the same time by pressing the red button and the white button together.
- » On the steam gun you can apply a brush with different types of bristles (hard pvc, medium nylon, soft horsehair).

STEAM BRUSH (H) (Ch.1, Contents of the package)

- » It is equipped with soft bristles and delivers “gentle” steam by pressing the button on the brush handle.
- » Recommended for cleaning more delicate fabrics, for smooth or suede leather.

DETERGENT FOAM BRUSH (E) (Ch.1, Contents of the package)

- » It delivers detergent foam to soften the superficial dirt.
- » To make the foam work more deeply, it is advisable to steam it in order to open the pore or soften the fiber of the fabric first, then deliver the foam and rub it gently.
- » When delivering the foam, make sure that the air compressor (any type) is connected to the machine inlet, that the “detergent foam” is present in the right bottle (letter E) and the recharging hose is immersed into the product.



- » It is possible to regulate the intensity of the foam by adjusting the two settings (air regulation and product regulation) on the machine panel. To get the right foam, it is advisable to position the two settings almost to the minimum.

STEAM/SUCTION HANDLE (I) (Ch.1, Contents of the package)

- » Steam is delivered by pressing the left pedal, suction is activated by pressing the right pedal. It is possible to use steam and suction at the same time.
- » This special light handle allows the suction of the solid and liquid dirt during the washing operations and removing the residues of detergent/foam. Its effectiveness is due to the steam that, penetrating the fiber of the fabric melts the stain and the suction removes the dirt dissolved by the steam. It is possible to insert in this handle different accessories supplied with the machine.

PROTECTIVE FINISH GUN (F) (Ch.1, Contents of the package)

- » Delivers a protective finish product to soften the fabrics, the leather or the suede.
- » For the delivery of the protective finish, make sure that the product “protective finish” is present in the appropriate bottle (letter F) and that the recharging hose is immersed into the product.
- » The protective finish is applied after cleaning and before drying.

DRYING 36°C

- » The machine is equipped with a shoe drying compartment that blows hot air at 36°C. To operate the dryer, set the green switch on the machine on position “WARM AIR” and turn the timer according to the desired drying time.
- » The suggested drying time, per item, shoe model and material, is written on the panel machine that you can find opening the door on the right.

OZONE

- » The machine is equipped with an ozone generator to kill bacteria and eliminate the bad smell. To operate the ozone function, set the green switch on the machine on position “OZONE” and turn the timer according to the desired time (at least 30 minutes). *N.B.: be sure the door of the drying/ozone compartment is always closed during its use.*
- » You can use the ozone function even when the machine is off (with the main switch on position “0”). The ozone is generated by a 12 volts lamp device (lamp average lasting life is 5000 hours) that does not need to be recharged, so its use is costless.

VERTICAL NATURAL DRYING

- » This function is located on the left side of the machine. Hang the wet garment onto the provided hook and lock the bag zipper.
- » By turning the timer located on the vertical machine extension, a room temperature air jet is activated inside the bag. This allows to dry delicate garments such as: leather jackets, leather bags, rucksacks, gloves and so on.

PRETREATING DETERGENT (L)

- » It can be applied using a spraying bottle or microfiber cloth, directly on the shoe. It is suggested to remove the most stubborn stains.
- » For a better performance, let it act for at least 2 minutes before rinsing.

DETERGENT FOR UPHOLSTERY (M)

- » It can be applied using a spraying bottle, directly on the surface that needs to be cleaned. It's more aggressive than the pretreating detergent.
- » Use it carefully, dilute with water 1:50 to clean delicate fabrics and leather.

SCARPAVAPOR DETERGENT (G)



- » Fill in the provided bottle (G), located on the machine shelf, with the detergent, insert the loading hose coming from the upper side of the machine, into the bottle.
- » It is injected through the steam/detergent gun pressing its white button *N.B.: before spraying any detergent or foam, we recommend to steam brush the surface that needs to be cleaned. In this way the fabric / leather becomes softer and the detergent can filter deeper into its fibers.*

Using ScarpaVapor® No Limits you can treat all sorts of materials, shoes bags, sport boots, helmets gloves, motorbike jackets are made of.

Here below some examples:

Rubber

- » To clean the rubber parts (such as the sole shoe) use the steam gun and scrub with the small attached brush.
- » In case of stubborn dirt, you can inject, through the gun, steam and detergent at the same time.
- » To rinse the sole, use steam only.

Fabrics/Synthetic

- » It can be cleaned using the steam gun or the steam brush depending on how dirty the item is.
- » In case of stubborn dirt, clean it applying the pretreating detergent first, and then use the foam. A final rinsing using the steam brush or the steam & vacuum nozzle is recommended.
- » Dry in the provided compartment at 36°, checking the fabrics status each 15 minutes in order to keep the original material softness.

Leather/Suede/Nabuk

- » We recommend to clean the leather using the steam brush with a delicate action to soften the material. If necessary, use the steam gun to remove stubborn stains.
- » Once cleaned, nebulize the protective finishing through the provided gun.
- » Dry at 36°C for maximum 10 minutes. If the shoe is still wet, let it dry at the room temperature. This allows to keep the original material softness. Once the shoe is dry, you can brush the suede to raise the bristles and soften the material.

Shoe Interior

- » You can clean the shoes interior using the steam gun and the steam & vacuum flexible hose with handle. Use the provided special round nozzle to reach the whole shoes interior.

DICHIARAZIONE C.E. DI CONFORMITÀ
E.C. DECLARATION OF CONFORMITY
DÉCLARATION C.E. DE CONFORMITÉ

L'azienda: | The company: | La société:

BIEFFE s.r.l.
Strada Costa Fagnano,3 Loc. VILLA FASTIGGI
61122 PESARO ITALY
Tel. 0721281857 Fax. 0721281880

dichiara sotto la propria responsabilità che i prodotti:
declares under its own responsibility that the products:
declare sous sa responsabilité que le produits:

Generatore di vapore per la pulizia
Steam generator for cleaning
Générateurs de vapeur pour le nettoyage
- SCARPAVAPOR NO LIMITS Cod. BF426

Rispondono ai requisiti essenziali delle direttive EC:
The products complies with the requirements of EC directives:
Ils sont correspondant aux qualités essentielles de la réglementation Européenne:

Compatibilità elettromagnetica | Electromagnetic compatibility | Compatibilité électromagnétique

CEI EN 55014-1:2017

CEI EN 55014-2:2016

CEI EN 61000-3-2:2015

CEI EN 61000-3-3:2014/EC:2014/EC:2016

Sicurezza elettrica per Ferri/Caldaia da stiro | Electrical safety for irons/boilers |
Sécurité électrique pour fers/chaudière à repasser

CEI EN 60335-1: 2013/EC:2014/A11:2015

CEI EN 60335-2-3(2016)

Sicurezza elettrica per pulitrici a vapore | Electrical safety for steam cleaners |
Sécurité électrique pour les nettoyeurs à vapeur

CEI EN 60335-1: 2013/EC:2014/A11:2015

CEI EN 60335-2-54: 2009/A11:2013

Pesaro, 01/04/2020

Firma
Signature
Signature



Luciano Farinelli

Amministratore unico e custode del fascicolo tecnico, custodito presso:

Sole Director and Manager of the technical file held by:

Administrateur général et gardien du dossier technique, conservée par:

BIEFFE s.r.l.
Strada Costa di Fagnano,3 Loc. VILLA FASTIGGI
61122 PESARO ITALY



Bieffe S.r.l. - Via Costa Fagnano 3
61122 Pesaro (PU), Italy
www.bieffeitalia.it

T +39 0721281857 | F +39 0721281880 | info@bieffeitalia.it

Centri Assistenza per l'Italia:

<https://www.bieffeitalia.it/vendita-e-assistenza/>

Follow us:

